

# ***ДВОЙНОЙ РЕГУЛИРУЕМЫЙ БЛОК***

***Руководство по сборке***

**ПАРТИЯ #: 5519901-B**

НОМЕР	КОЛ-ВО	КОД ДЕТАЛИ	ОПИСАНИЕ	НОМЕР	КОЛ-ВО	КОД ДЕТАЛИ	ОПИСАНИЕ
1	1	5358601	ПРАВЯЯ РАМА	21	4	5311701	НАПРАВЛЯЮЩИЙ СТЕРЖЕНЬ, диам. 19 X 1978
2	1	5358701	ЛЕВАЯ РАМА	22	30	52465РА-В	ПЛИТА 9 кг
3	1	53236РА-А	НИЖНЯЯ ПОПЕРЕЧНАЯ БАЛКА	23	2	5324001	ВЕРХНЯЯ ПЛИТА
4	1	53103РА-А	ВЕРХНЯЯ ПОПЕРЕЧНАЯ БАЛКА	24	2	5311801-А	ПЛАСТИНА, ФИКСИРУЮЩАЯ НАПРАВЛЯЮЩИЕ СТЕРЖНИ
5	24	2003001	ИЗОГНУТАЯ ШАЙБА 3/8" SAE	25	2	5317901	МАРКИРОВКА ГРУЗОБЛОКА, СООТНОШЕНИЕ 1/4, 20LBS (9 кг)
6	12	2005424	БОЛТ С ВНУТРЕННИМ ШЕСТИГРАННИКОМ 3/8-16 X 6-1/4" (159 мм)	26	4	5095301	КОЛЬЦО, УДЕРЖИВАЮЩЕЕ НАПРАВЛЯЮЩИЙ СТЕРЖЕНЬ
7	14	2001201	СТЯГИВАЮЩАЯ ГАЙКА 3/8-16 СТ ЦИНК	27	4	5209801	ВТУЛКА, ФИКСИРУЮЩАЯ НАПРАВЛЯЮЩИЙ СТЕРЖЕНЬ
8	1	53098РА-А	ТУРНИК ДЛЯ ПОДТЯГИВАНИЙ	28	4	5098201	АМОТИЗАТОР ПОД ГРУЗОБЛОК
9	2	5310601-А	СТОЙКА С КАРЕТКОЙ	29	4	2006402	БОЛТ С ВНУТРЕННИМ ШЕСТИГРАННИКОМ 3/8-16 X 3/4" (19 мм) БЕЗ ГАЙКИ
10	1	55197РА	КАРЕТКА ПРАВЯЯ	30	2	5520101	ТРОС
11	4	5234801	УДЕРЖИВАЮЩАЯ ВТУЛКА	31	2	5521701	СОЕДИНИТЕЛЬНАЯ МУФТА ДЛЯ ТРОСА
12	8	2006403	БОЛТ С ВНУТРЕННИМ ШЕСТИГРАННИКОМ 3/8-16 X 1" (25 мм) БЕЗ ГАЙКИ	32	2	5521801	РЕЗИНОВАЯ ИЗОЛЯЦИОННАЯ ВТУЛКА
13	12	2001101	ПЛОСКАЯ ШАЙБА 3/8, SAE СТ ЦИНК	33	2	5521901	СЕРДЦЕВИНА СОЕДИНИТЕЛЬНОЙ МУФТЫ
14	2	2005408	БОЛТ С ВНУТРЕННИМ ШЕСТИГРАННИКОМ 3/8-16 X 2-1/4" (57 мм)	34	4	2003201	ФИКСИРУЮЩИЙ ВИНТ С ЦИЛИНДРИЧЕСКОЙ ГОЛОВКОЙ М5 X 0.8 X 6 мм
15	1	55196РА	КАРЕТКА ЛЕВАЯ	35	2	5091801	КАРАБИННЫЙ КРЮЧОК, диам. 8 мм X 80 мм
16	4	53356РА-А	АЛЮМИНИЕВЫЙ ПРОФИЛЬ ДЛЯ ЗАЩИТНОГО ЭКРАНА	36	1	5322801-А	ПРЯМАЯ ПЕРЕКЛАДИНА 54"
17	20	2004801	ВИНТ С ПЛОСКОЙ ГОЛОВКОЙ 10-32 X 3/8" (9 мм) БЕЗ ГАЙКИ	37	1	5324601-А	D-ОБРАЗНЫЙ МАНЖЕТ ДЛЯ НОГ
18	2	5340301	ЗАДНИЙ ЗАЩИТНЫЙ ЭКРАН	38	2	5324701-А	КОРОТКИЙ РЕМШОК ДЛЯ УПРАЖНЕНИЙ НА РУКИ
19	8	2002101	ПЛОСКАЯ ШАЙБА 1/4, SAE СТ ЦИНК	39	2	5324801-А	СРЕДНИЙ РЕМШОК ДЛЯ УПРАЖНЕНИЙ НА РУКИ
20	8	2006502	БОЛТ С ВНУТРЕННИМ ШЕСТИГРАННИКОМ 1/4-20 X 1/2" (13 мм) БЕЗ ГАЙКИ	40	1	5350601	РЕМШОК ДЛЯ ПОДТЯГИВАНИЙ

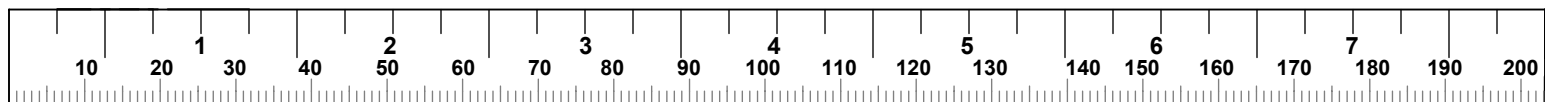

**ШАГ 1**

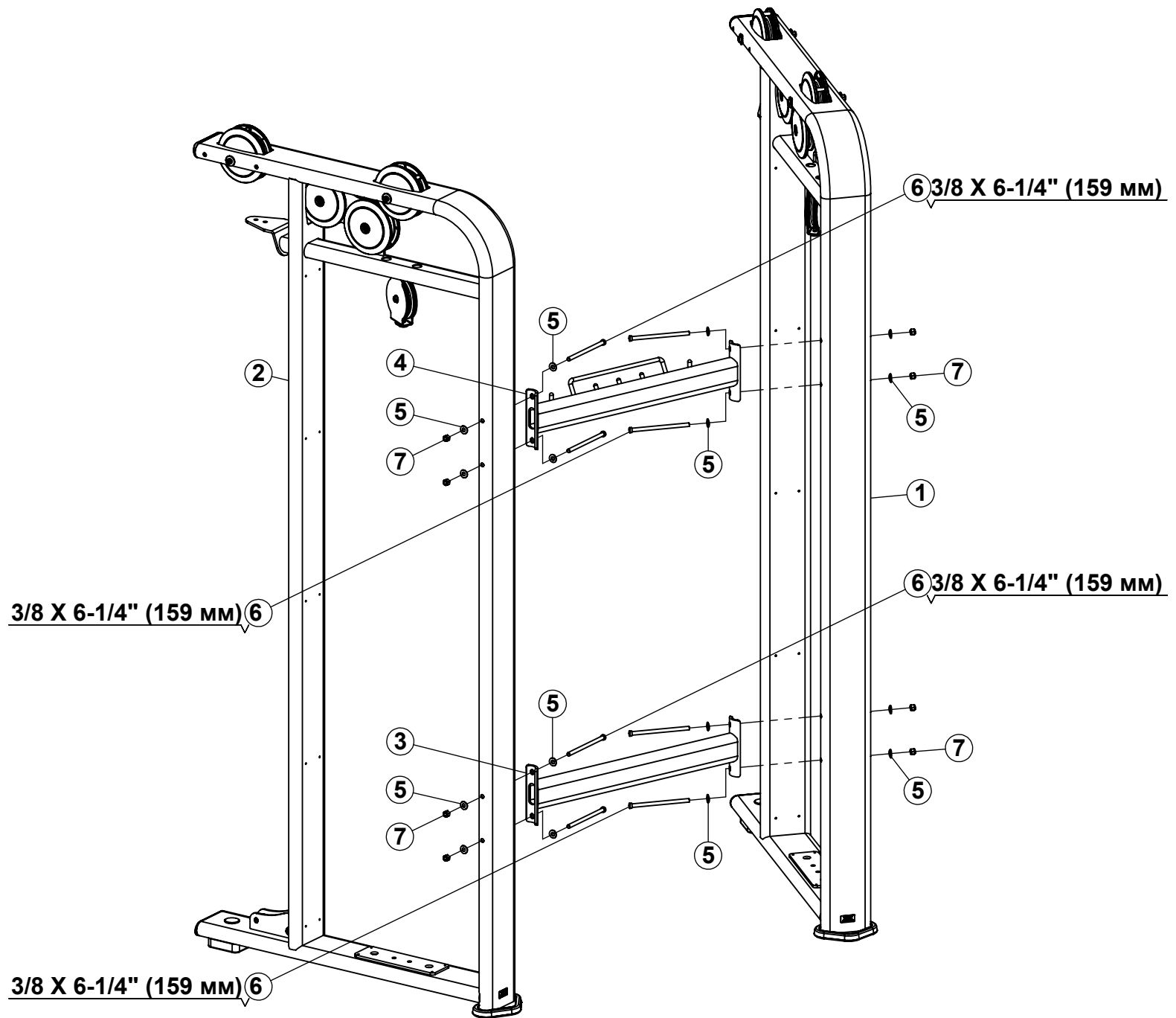

- На этом этапе болты затягивайте НЕ СИЛЬНО.

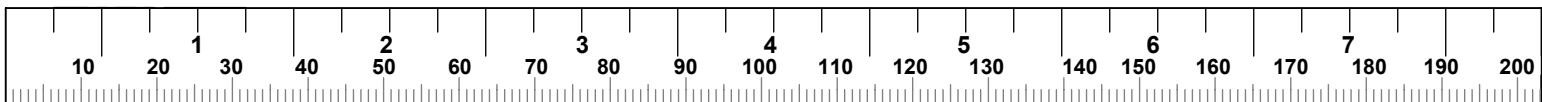

**ШАГ 2**

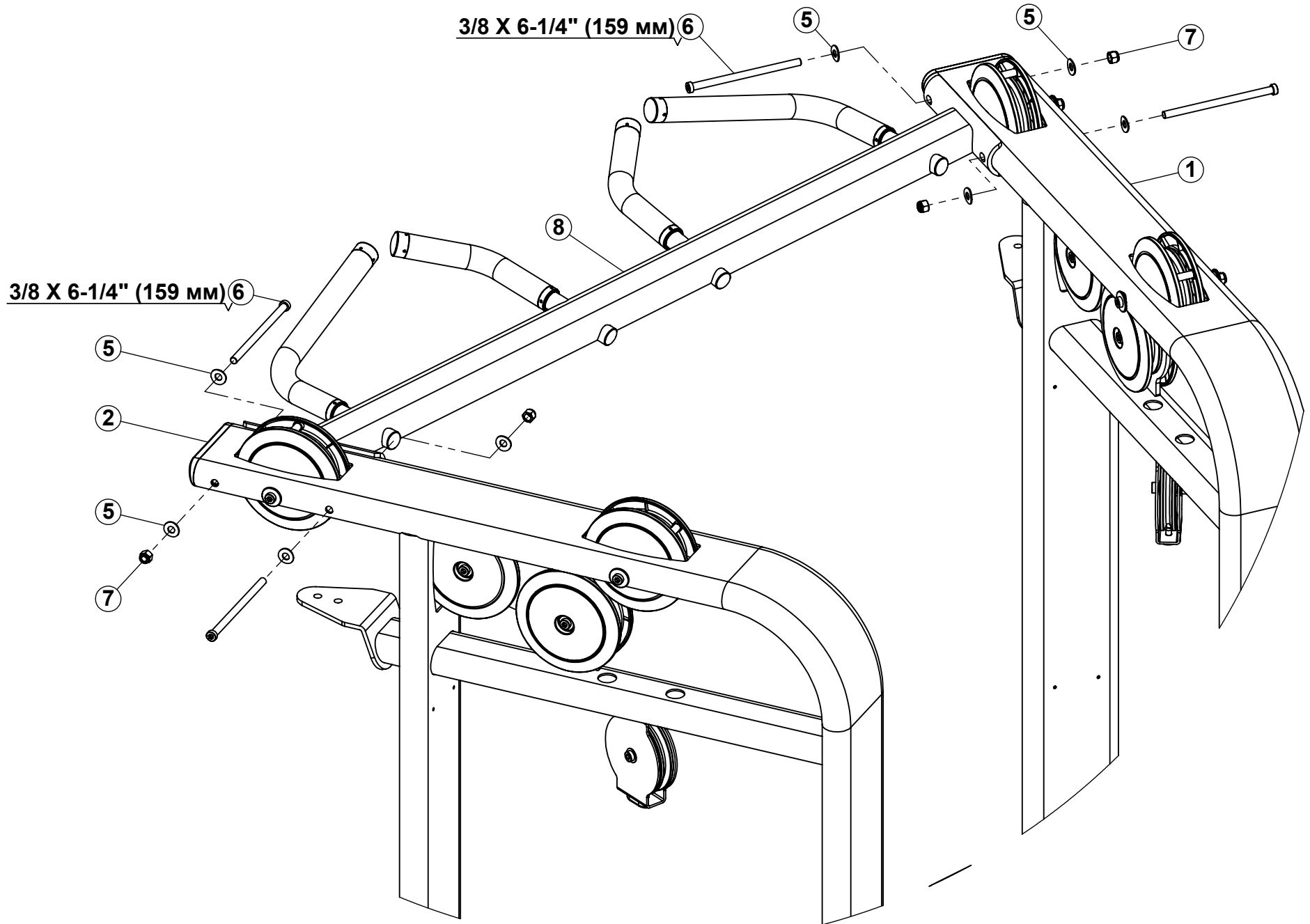

- **Плотно затяните болты из ШАГОВ 1 и 2.**

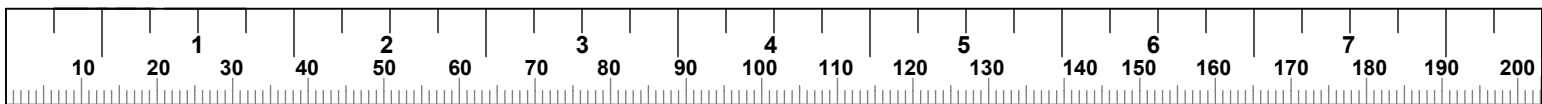

**ШАГ 3**

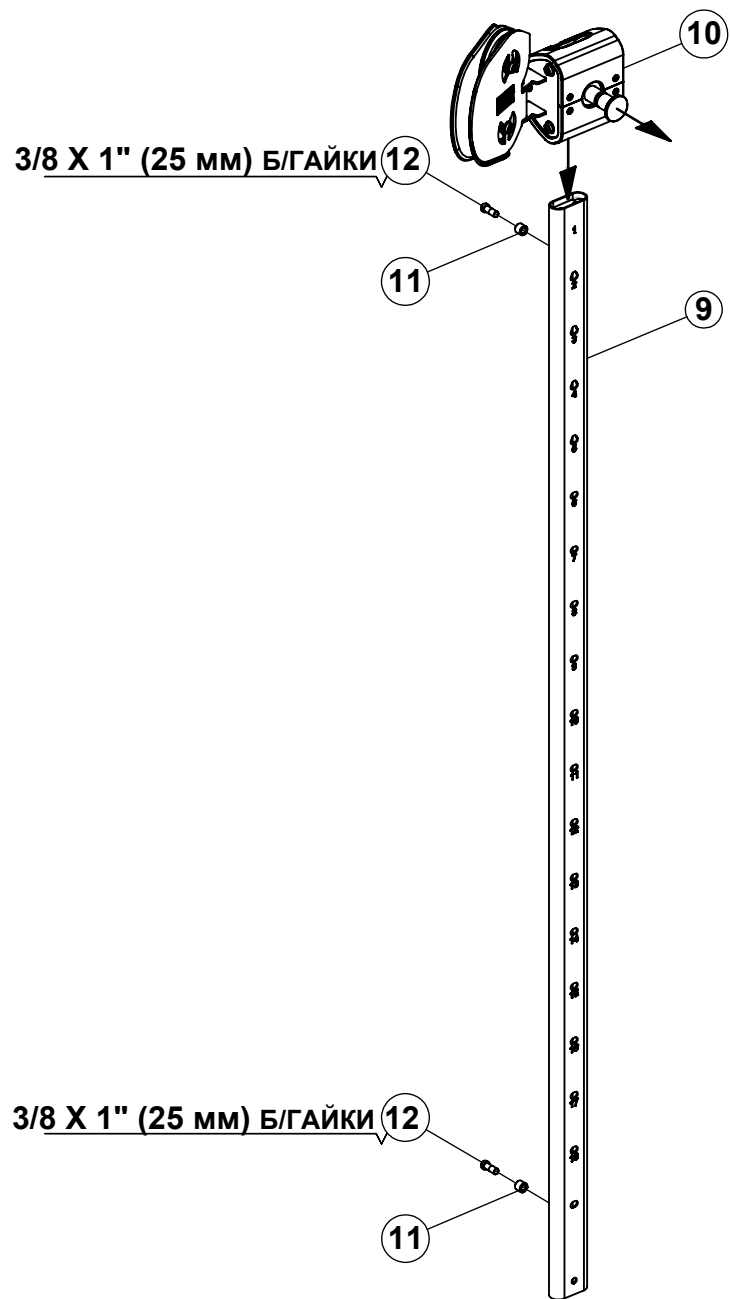

- **Плотно затяните все болты.**

**ПРАВАЯ СТОРОНА**

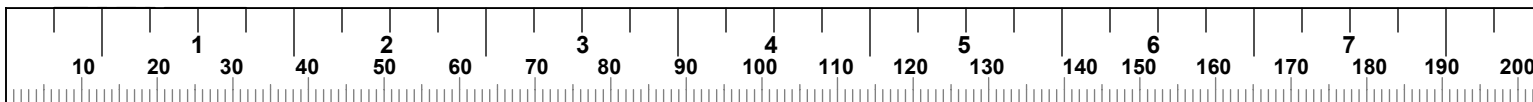

**ШАГ 4**

**3/8 X 1" (25 мм) Б/ГАЙКИ 12**

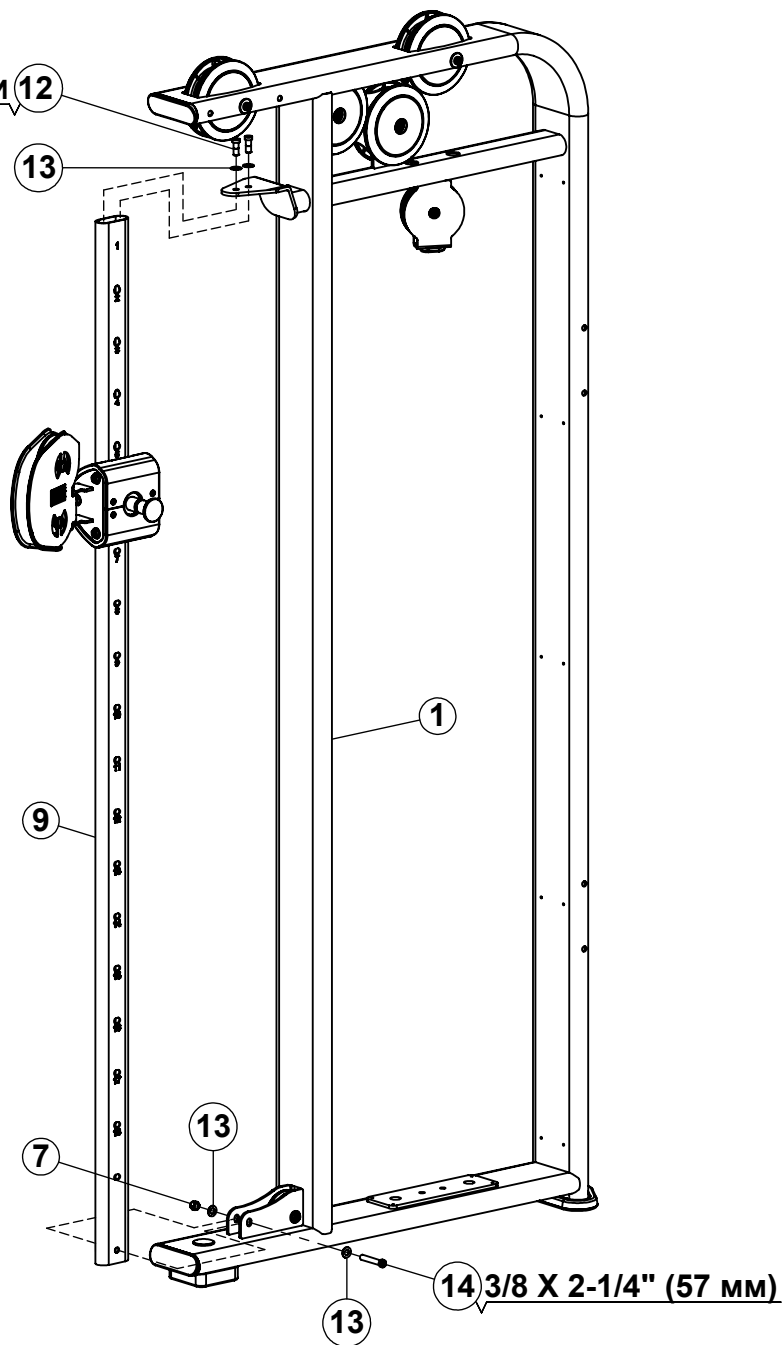

- **Плотно затяните все болты.**

**ПРАВАЯ СТОРОНА**

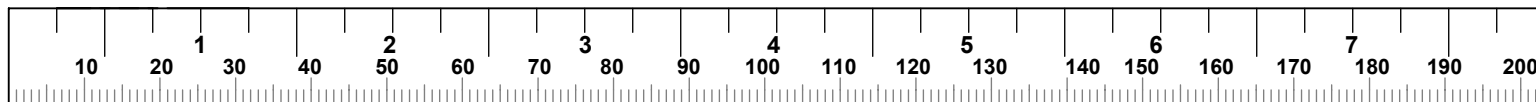

**ШАГ 5**

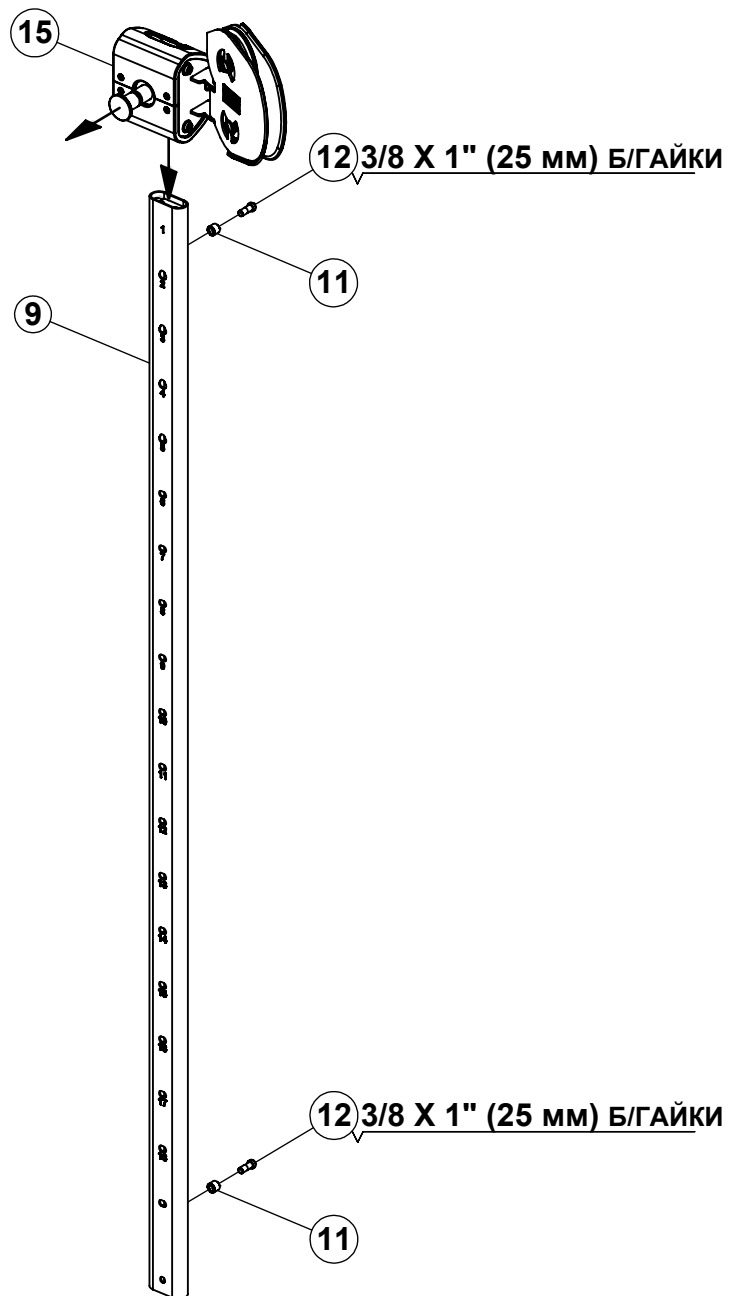

- Плотно затяните все болты.

**ЛЕВАЯ СТОРОНА**

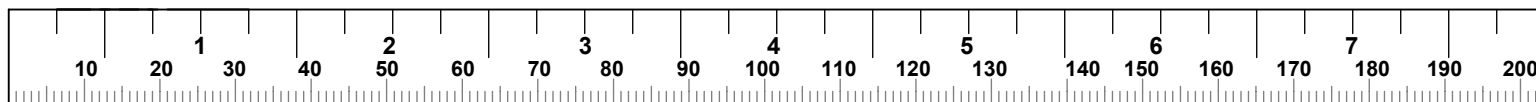

**ШАГ 6**

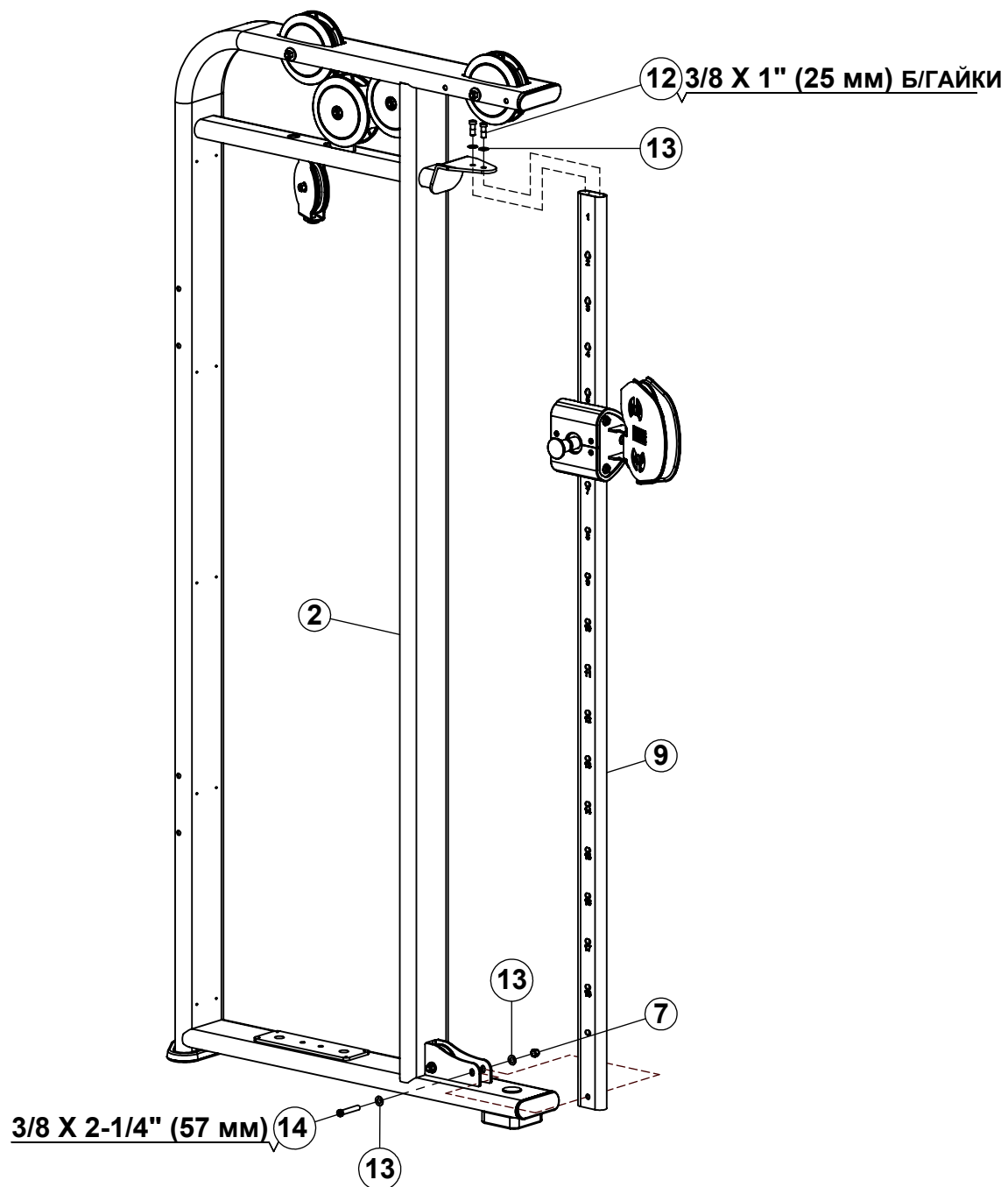

**ЛЕВАЯ СТОРОНА**

- Плотно затяните все болты.

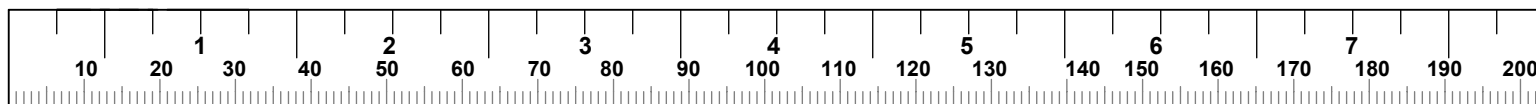



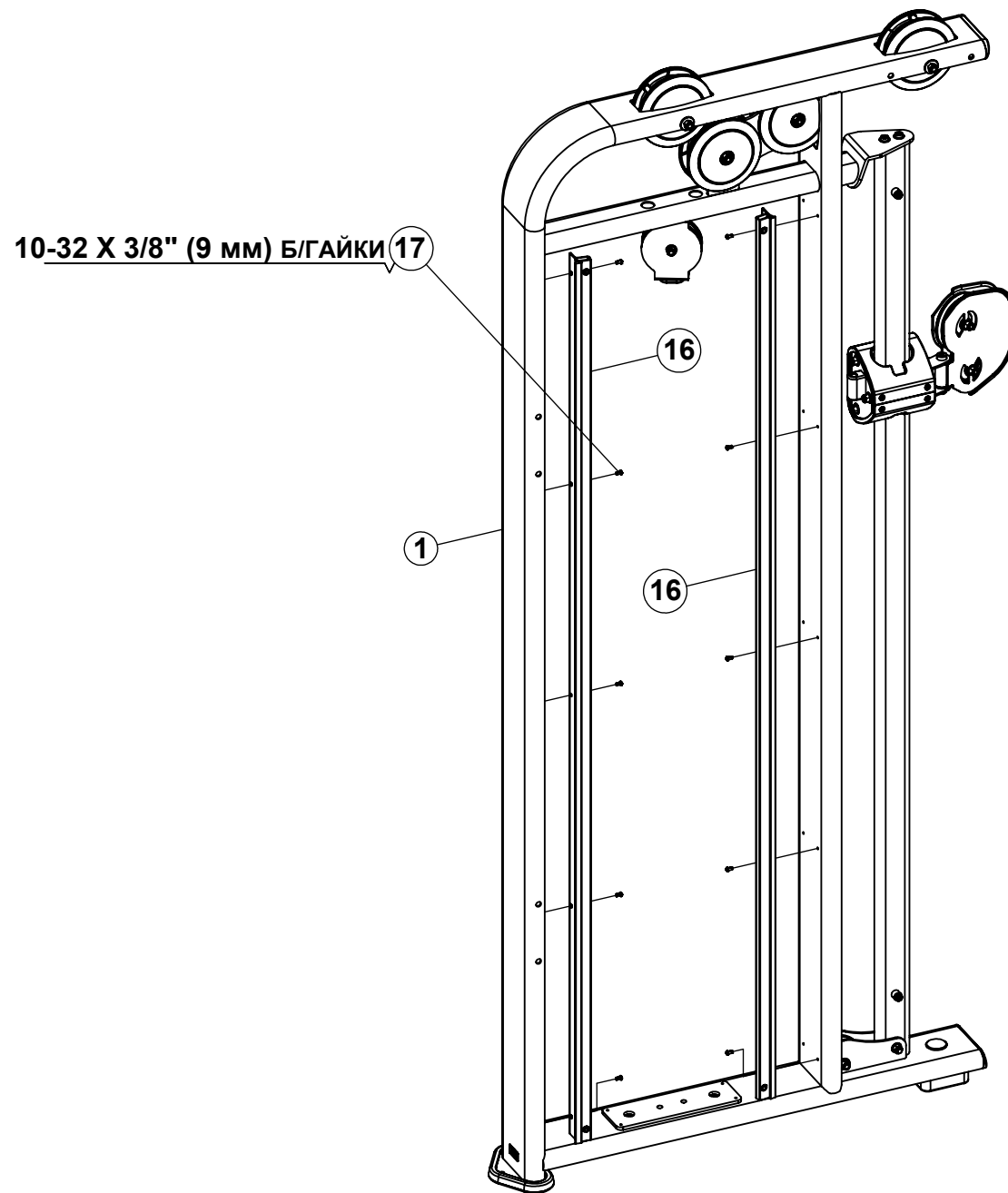

- **Плотно затяните все болты.**

## **ПРАВАЯ СТОРОНА**

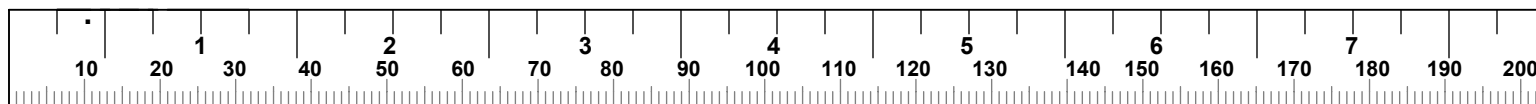

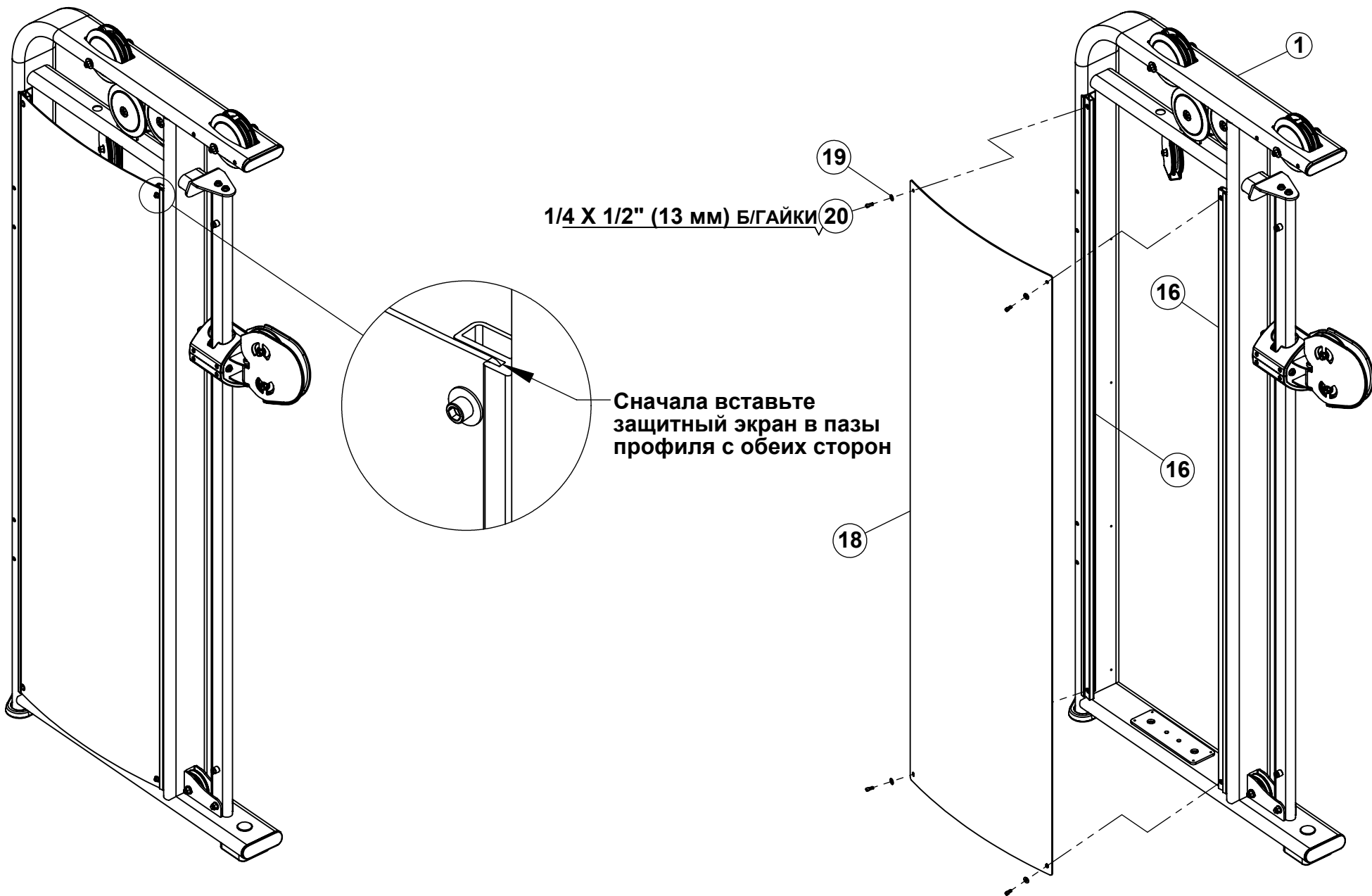

- Плотно затяните все болты.

## ПРАВАЯ СТОРОНА

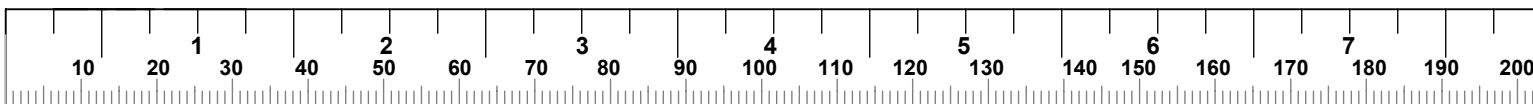

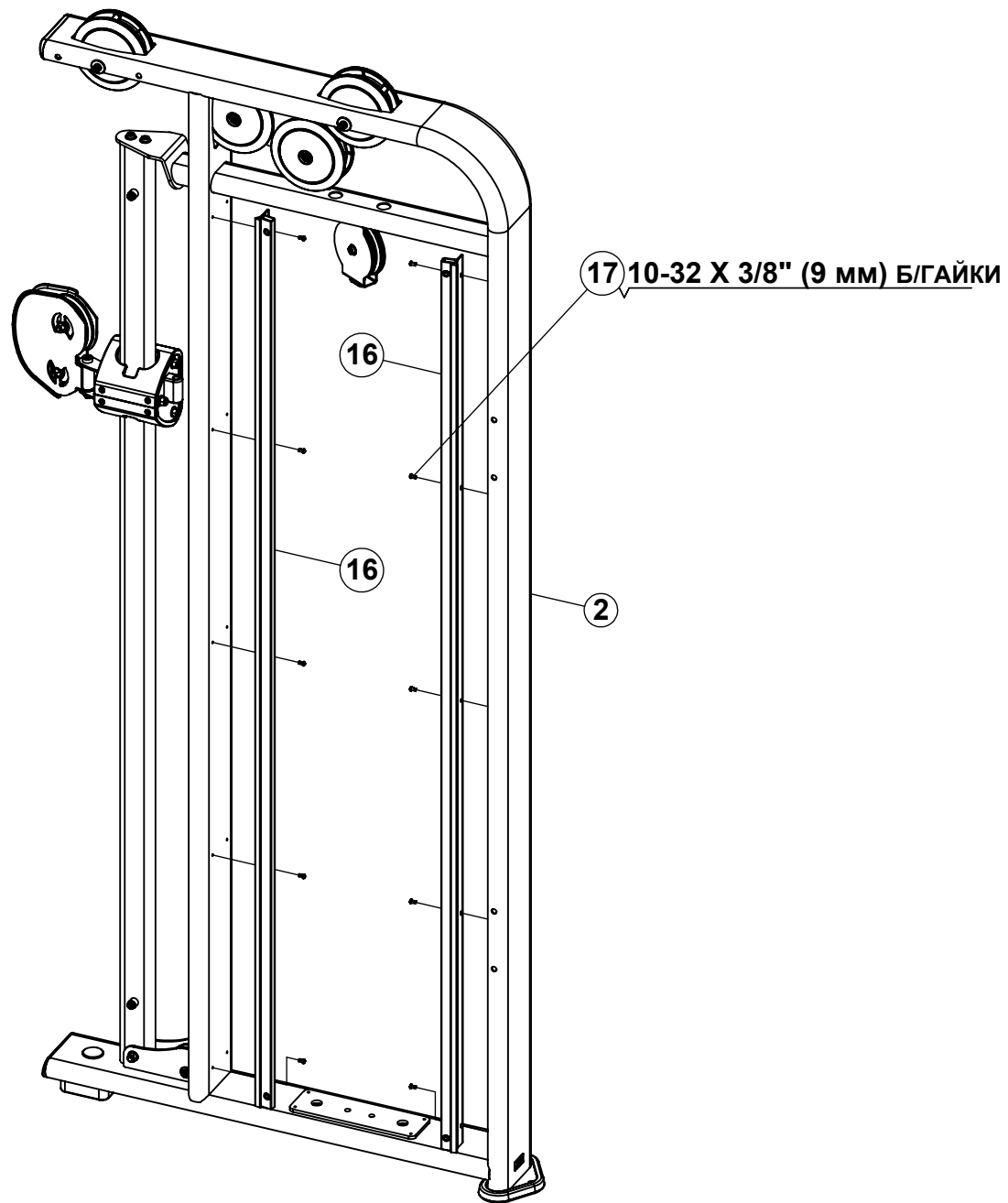

- **Плотно затяните все болты.**

## **ЛЕВАЯ СТОРОНА**

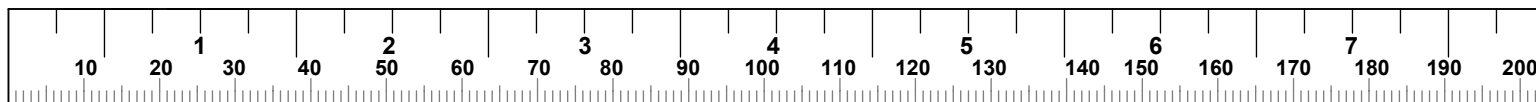

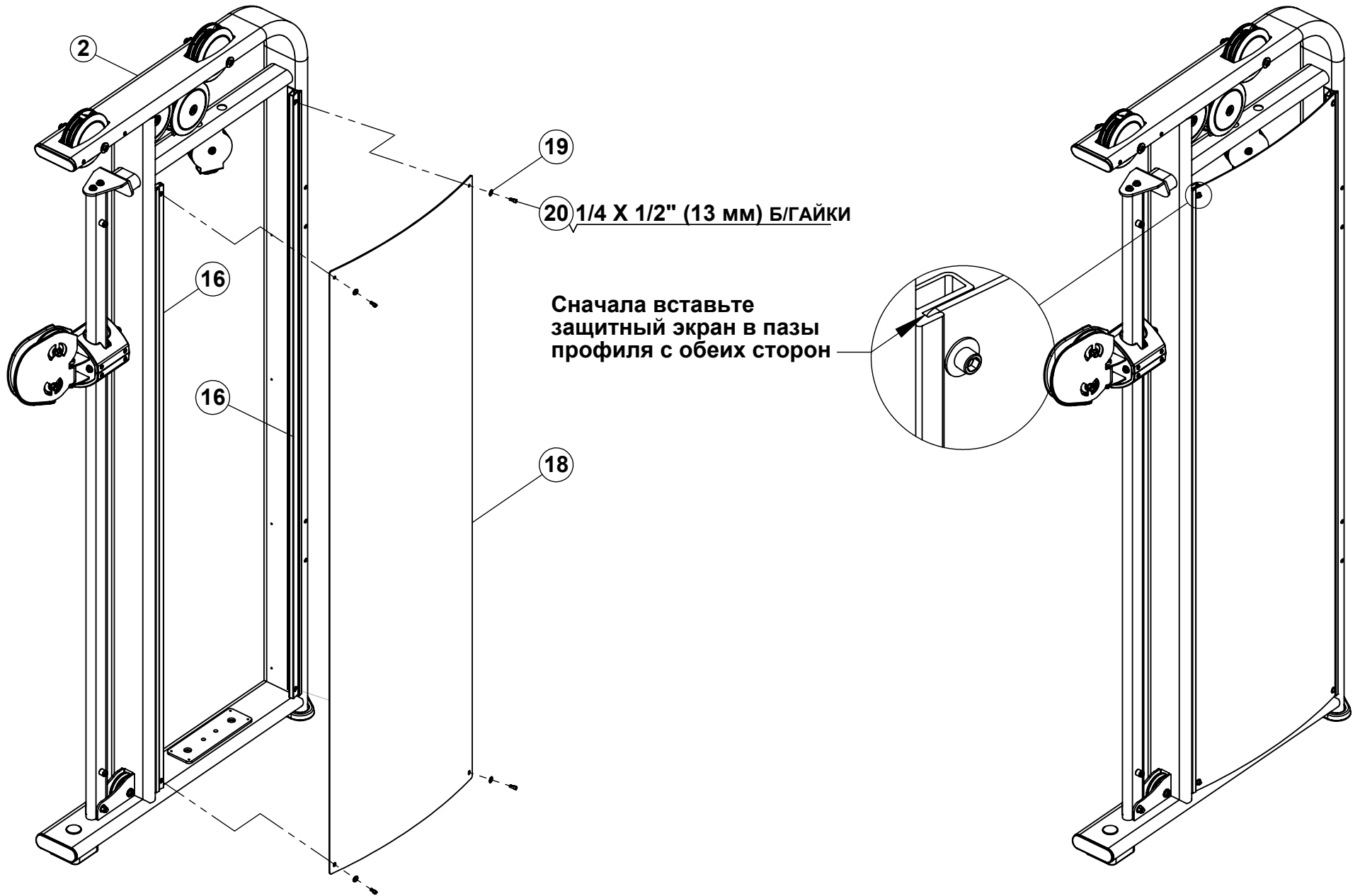

19

20 1/4 X 1/2" (13 мм) Б/ГАЙКИ

16

16

18

Сначала вставьте  
защитный экран в пазы  
профиля с обеих сторон

- Плотно затяните все болты.

## ЛЕВАЯ СТОРОНА

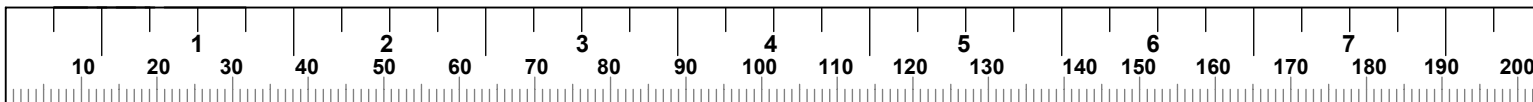

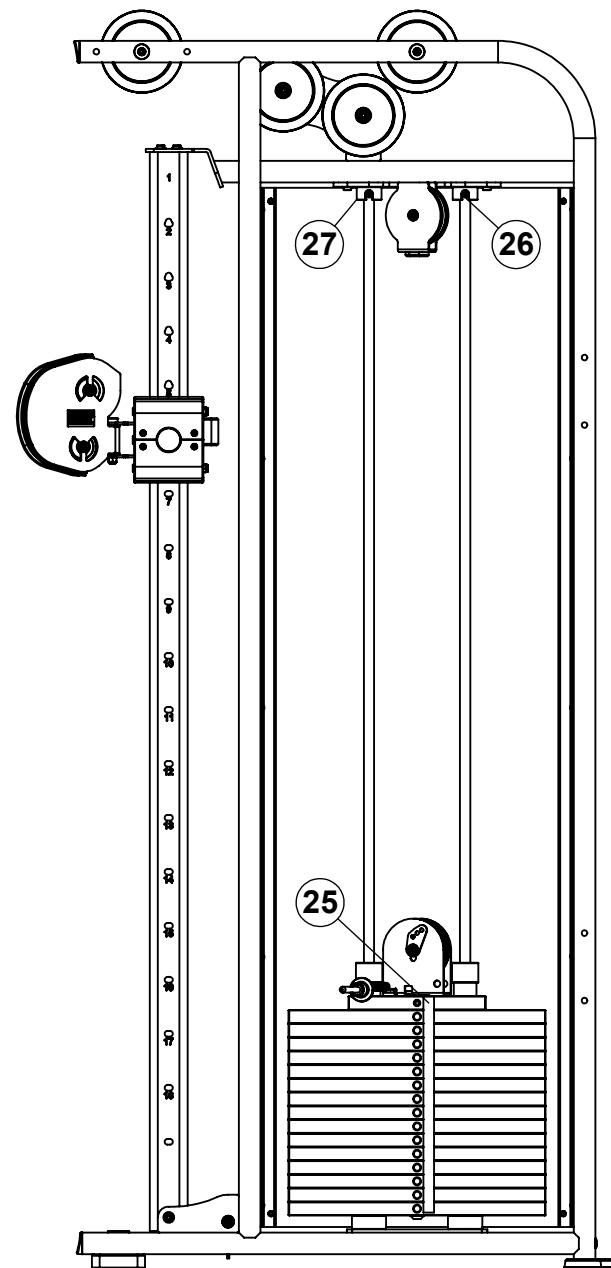
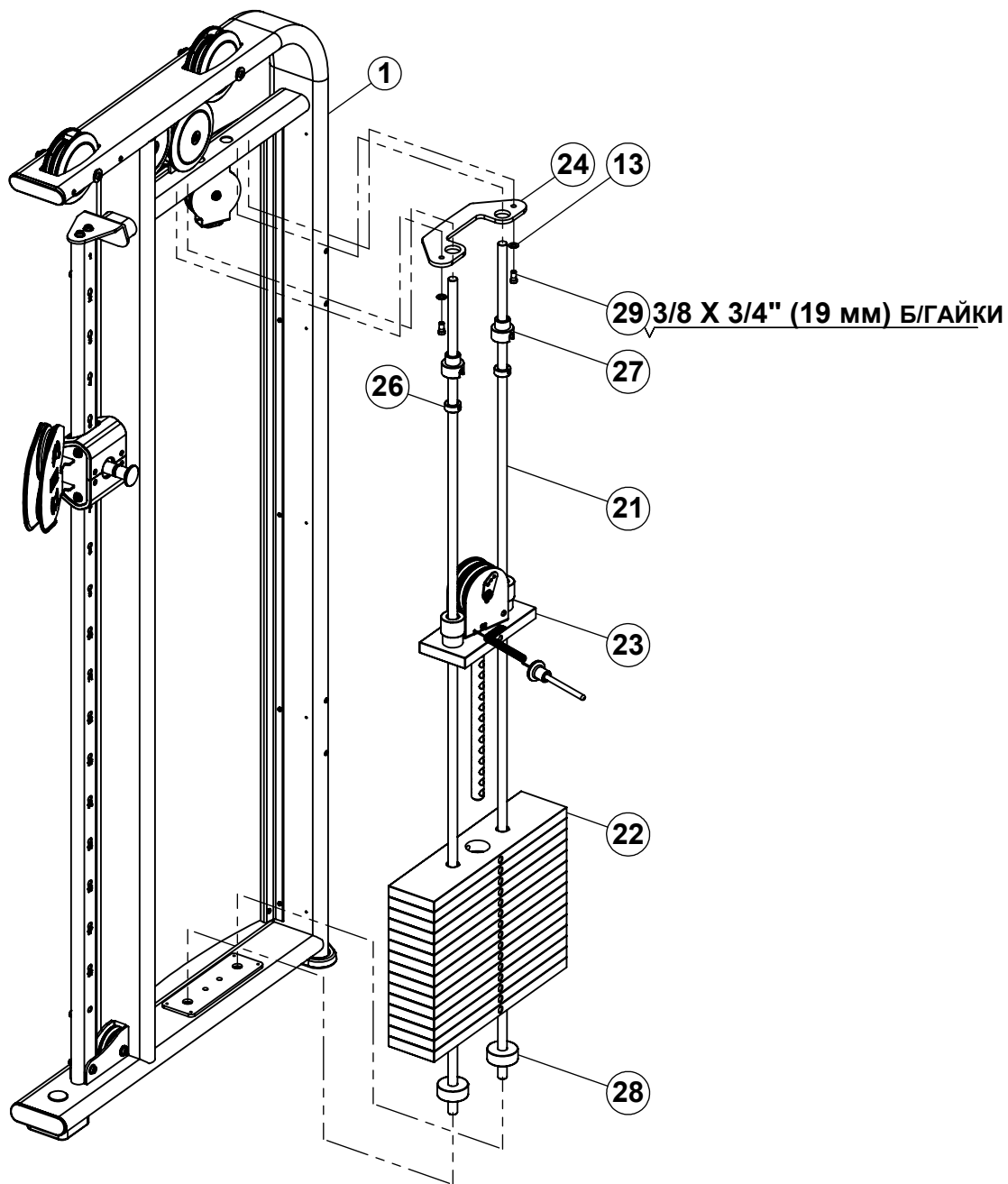

- Плотно затяните все болты.

## ПРАВАЯ СТОРОНА

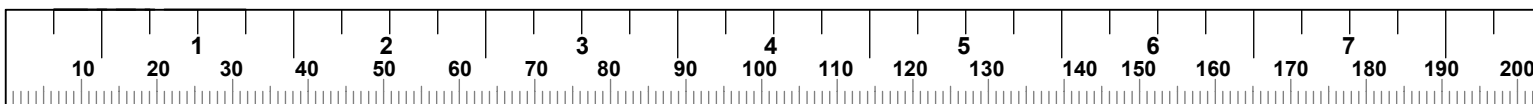

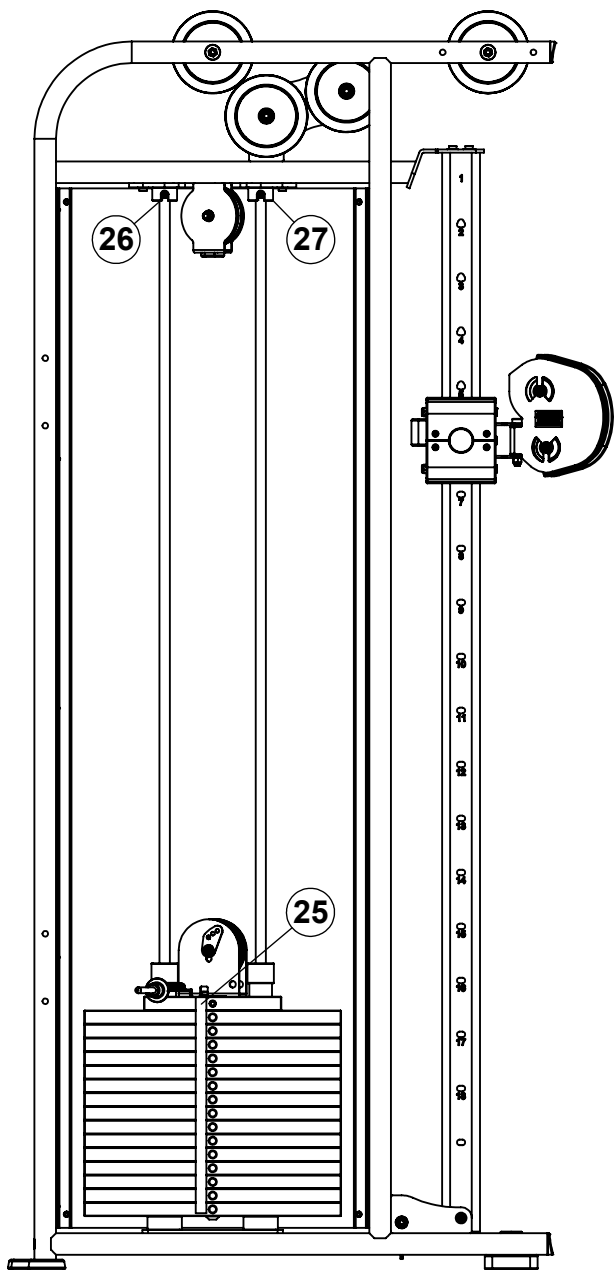

3/8 X 3/4" (19 мм) Б/ГАЙКИ (29)

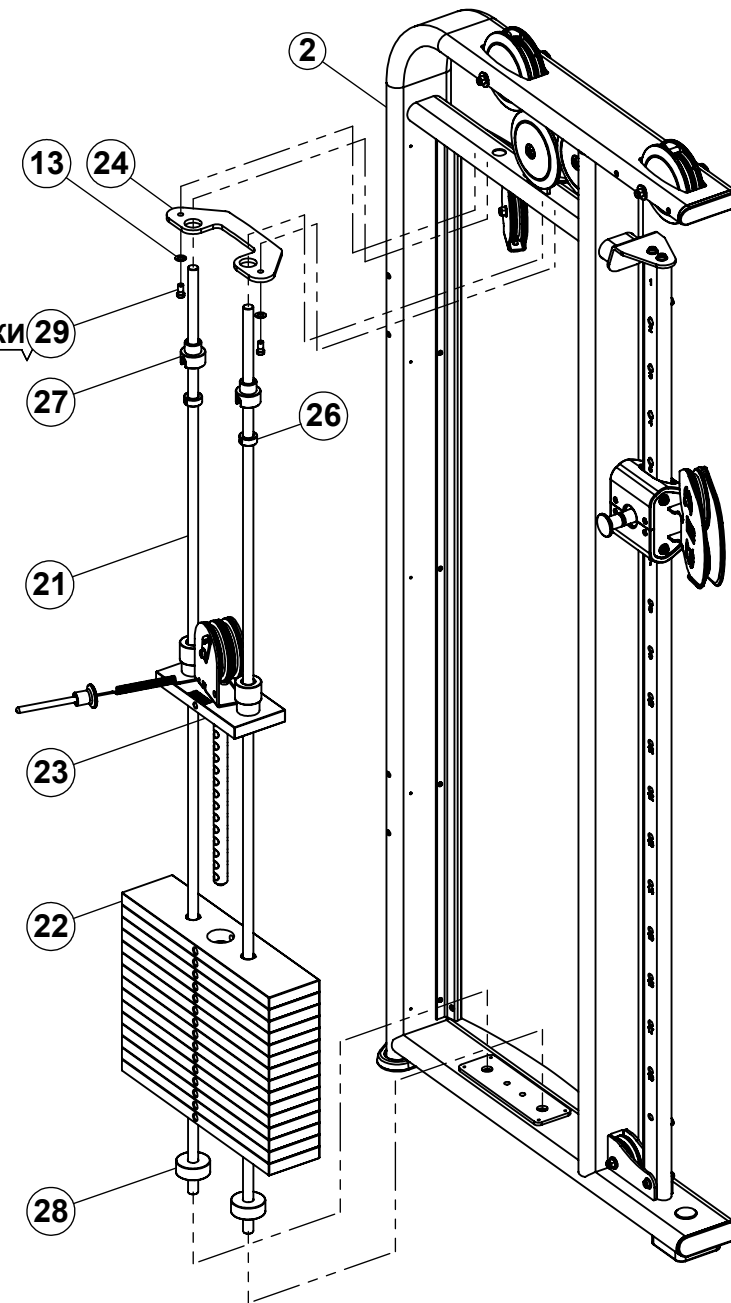

- Плотно затяните все болты.

## ЛЕВАЯ СТОРОНА

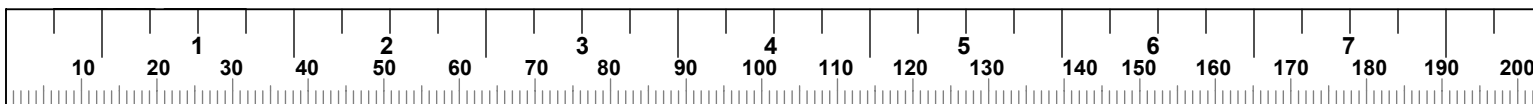

**ШАГ 13А**  
**УКЛАДКА ТРОСА**

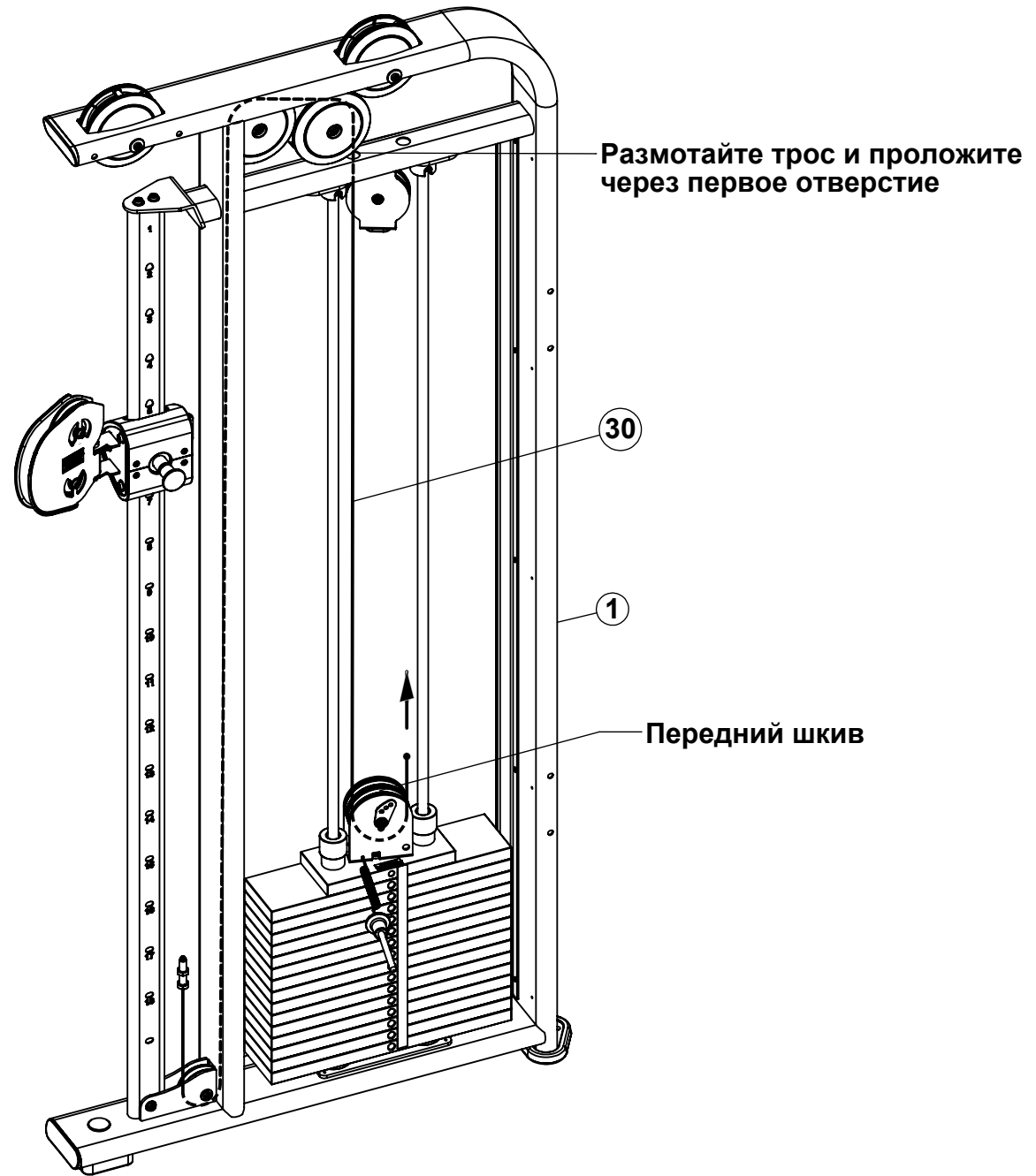

**ПРАВАЯ СТОРОНА**

**ШАГ 13В**  
**УКЛАДКА ТРОСА**

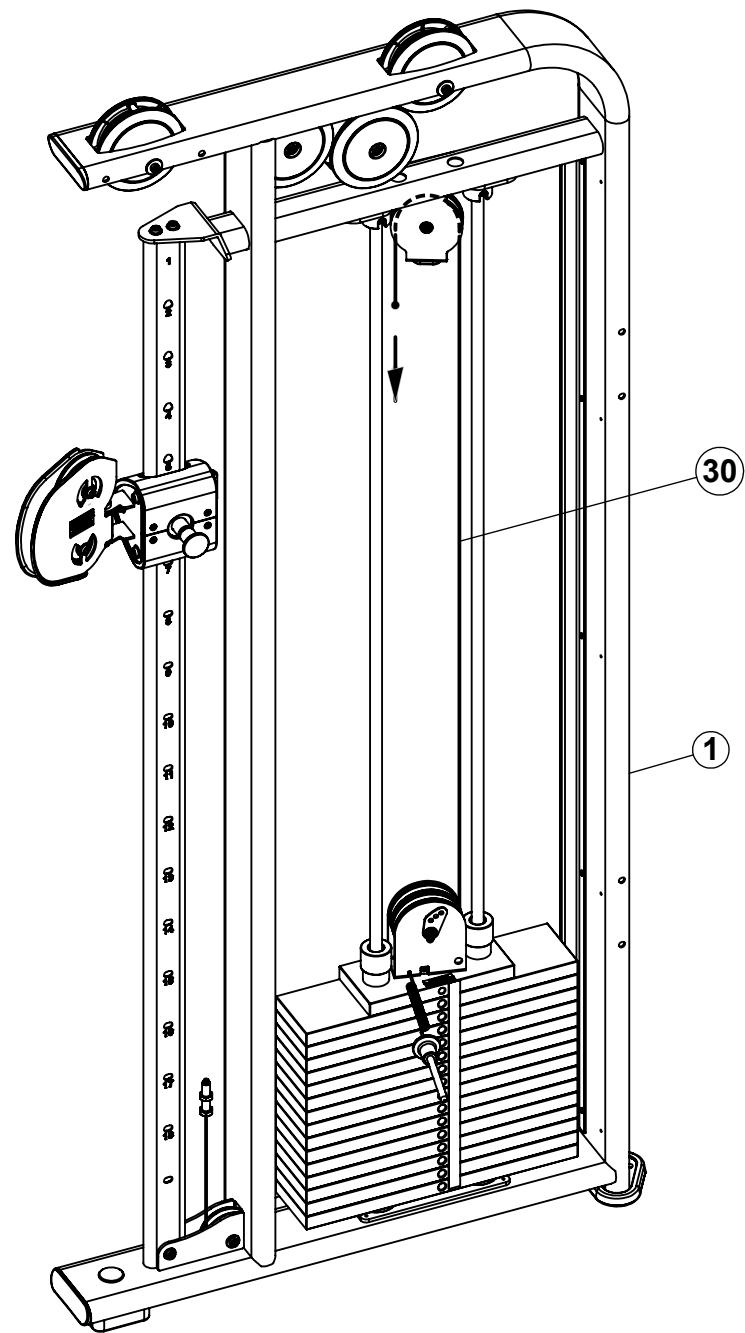

**ПРАВАЯ СТОРОНА**



**ШАГ 13С**  
**УКЛАДКА ТРОСА**

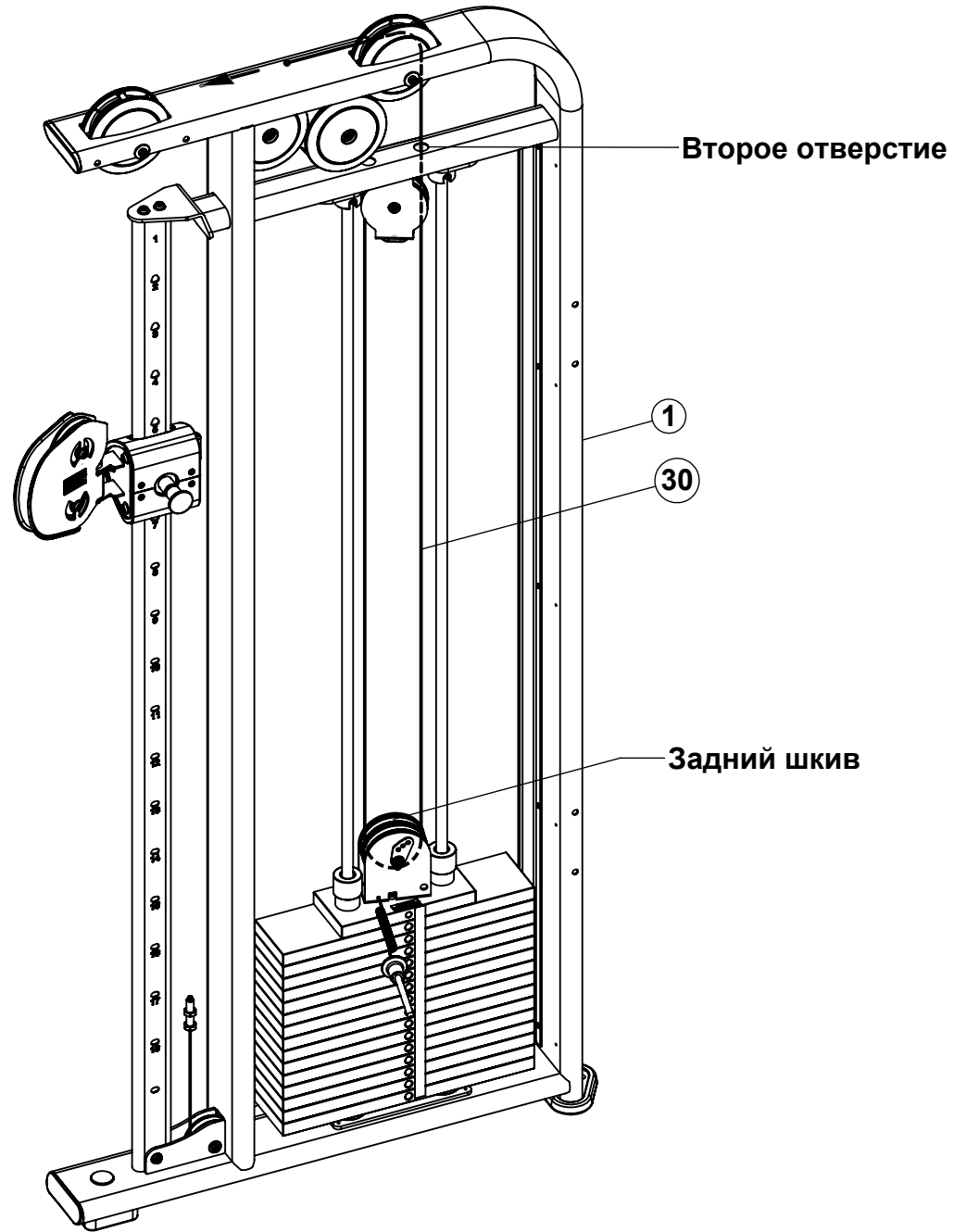

**ПРАВАЯ СТОРОНА**

**ШАГ 13D**  
**УКЛАДКА ТРОСА**

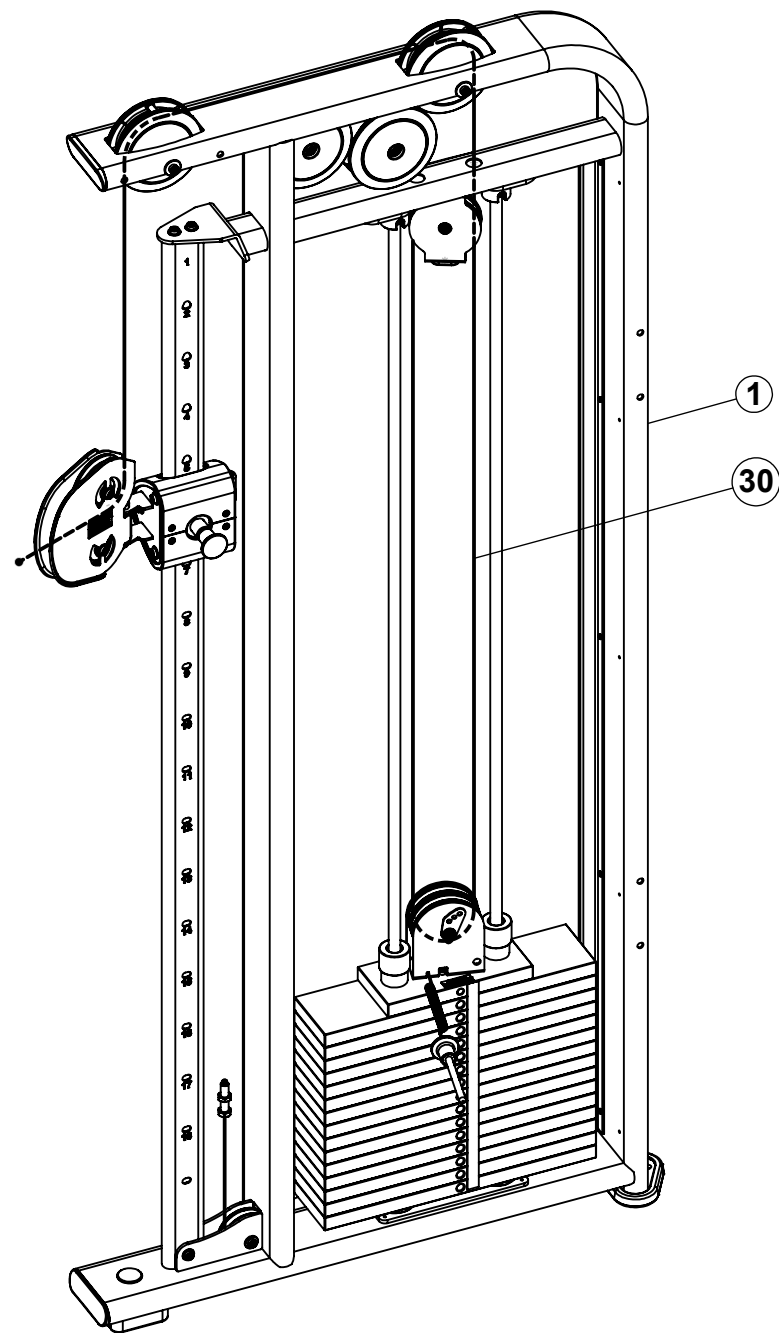

**ПРАВАЯ СТОРОНА**

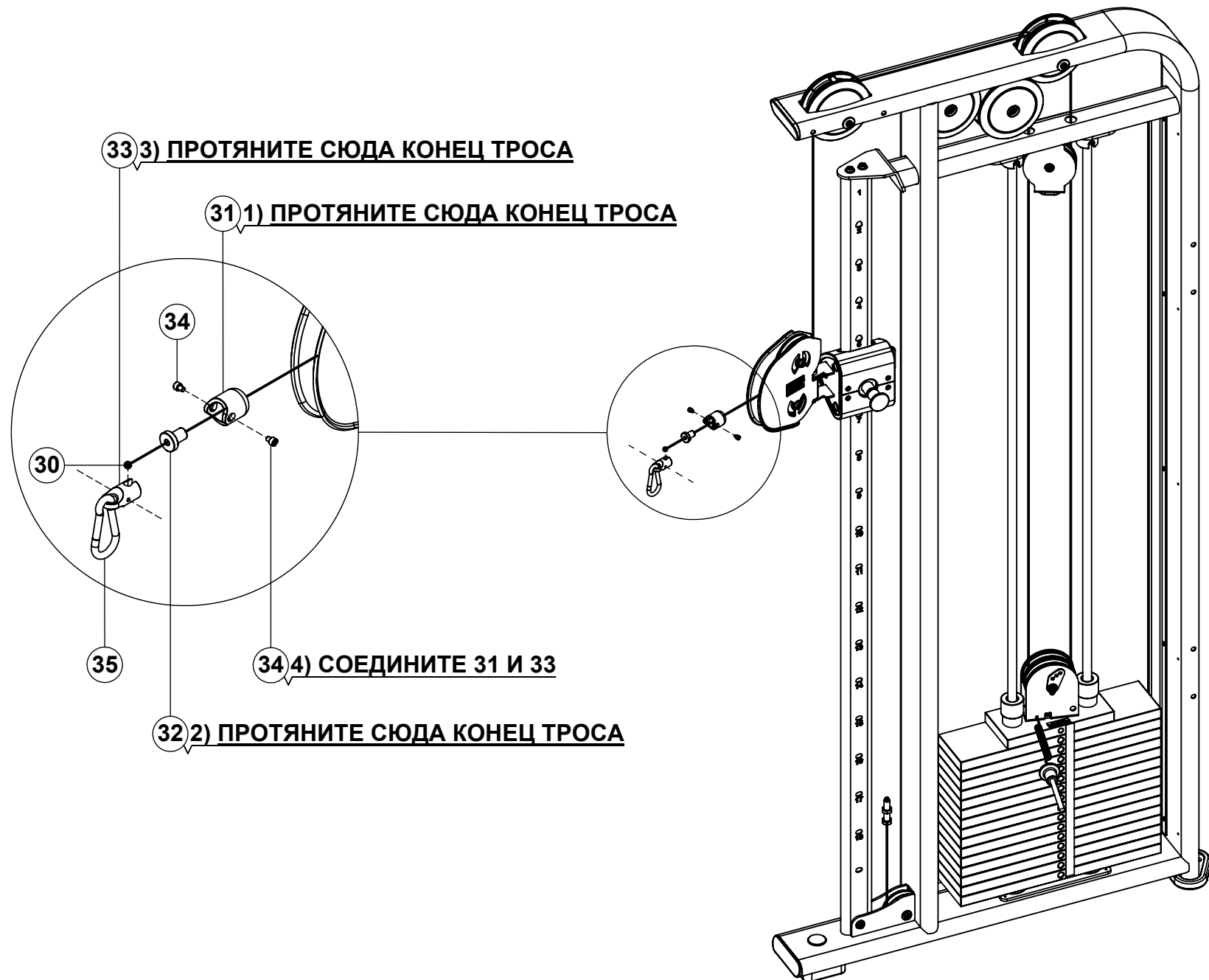

- **Плотно затяните все болты.**

## **ПРАВАЯ СТОРОНА**

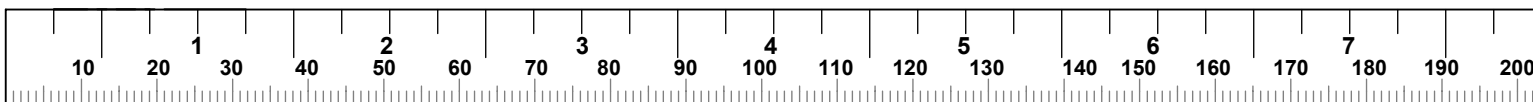

# ПРИМЕЧАНИЕ: ПОВТОРИТЕ ШАГИ 13А - 15, ЧТОБЫ ПРОТЯНУТЬ КАБЕЛЬ С ЛЕВОЙ СТОРОНЫ

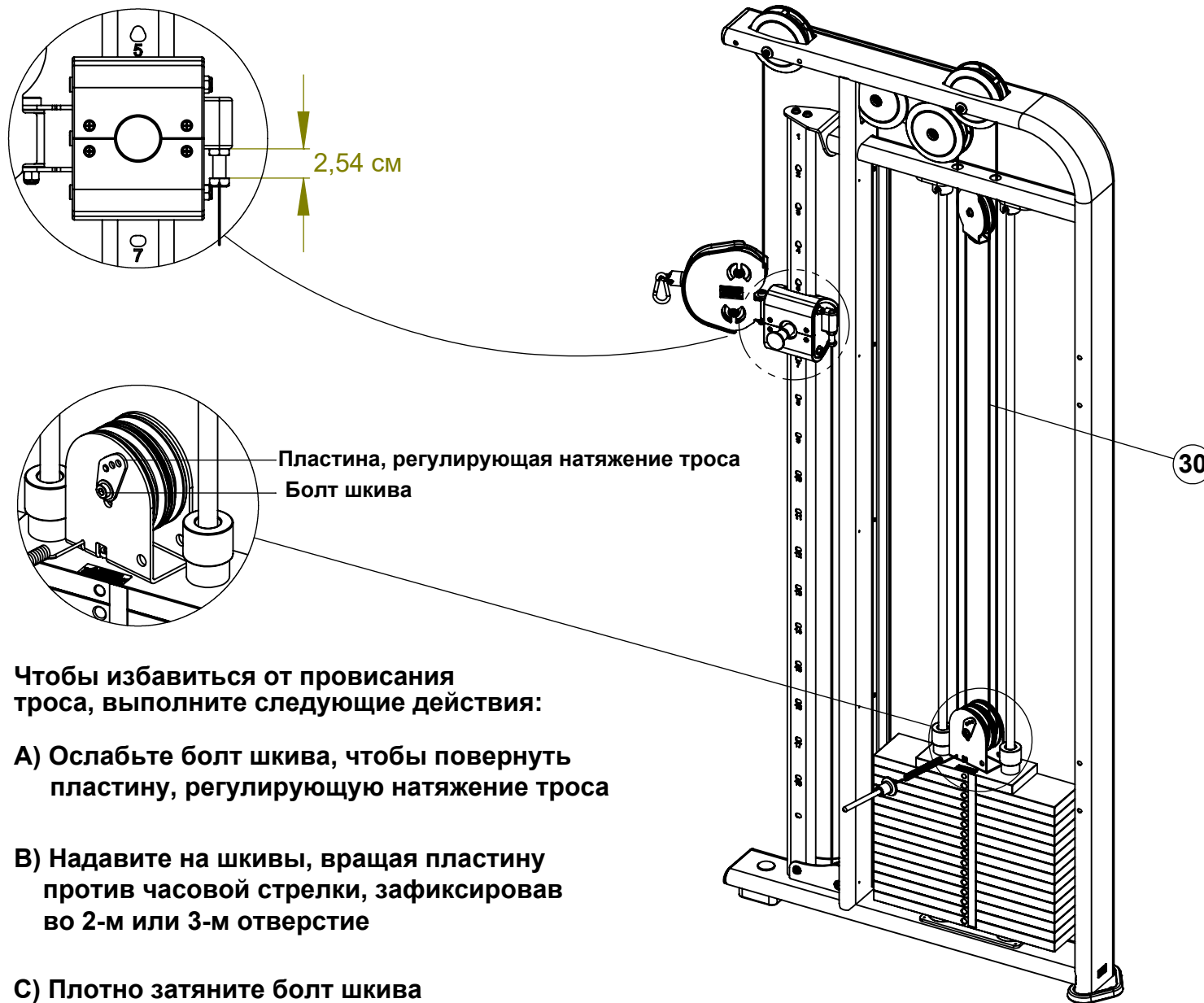

Чтобы избавиться от провисания троса, выполните следующие действия:

- А) Ослабьте болт шкива, чтобы повернуть пластину, регулирующую натяжение троса
- В) Надавите на шкивы, вращая пластину против часовой стрелки, зафиксировав во 2-м или 3-м отверстии
- С) Плотнo затяните болт шкива

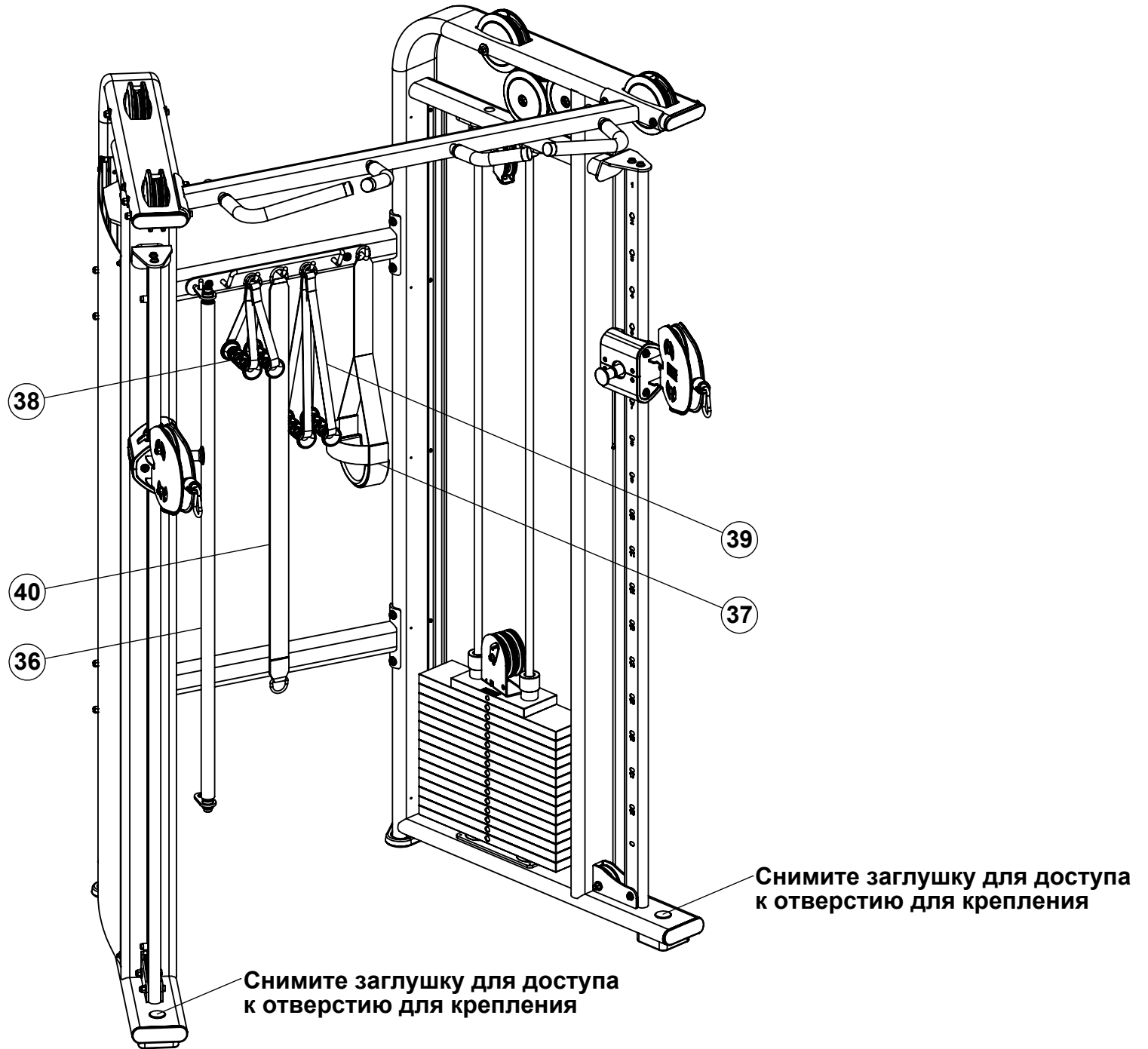

**Надежно зафиксируйте скамью на полу, используя отверстия для крепления.**

**ПРИМЕЧАНИЕ:** проконсультируйтесь со специалистом перед непосредственной установкой тренажера.