

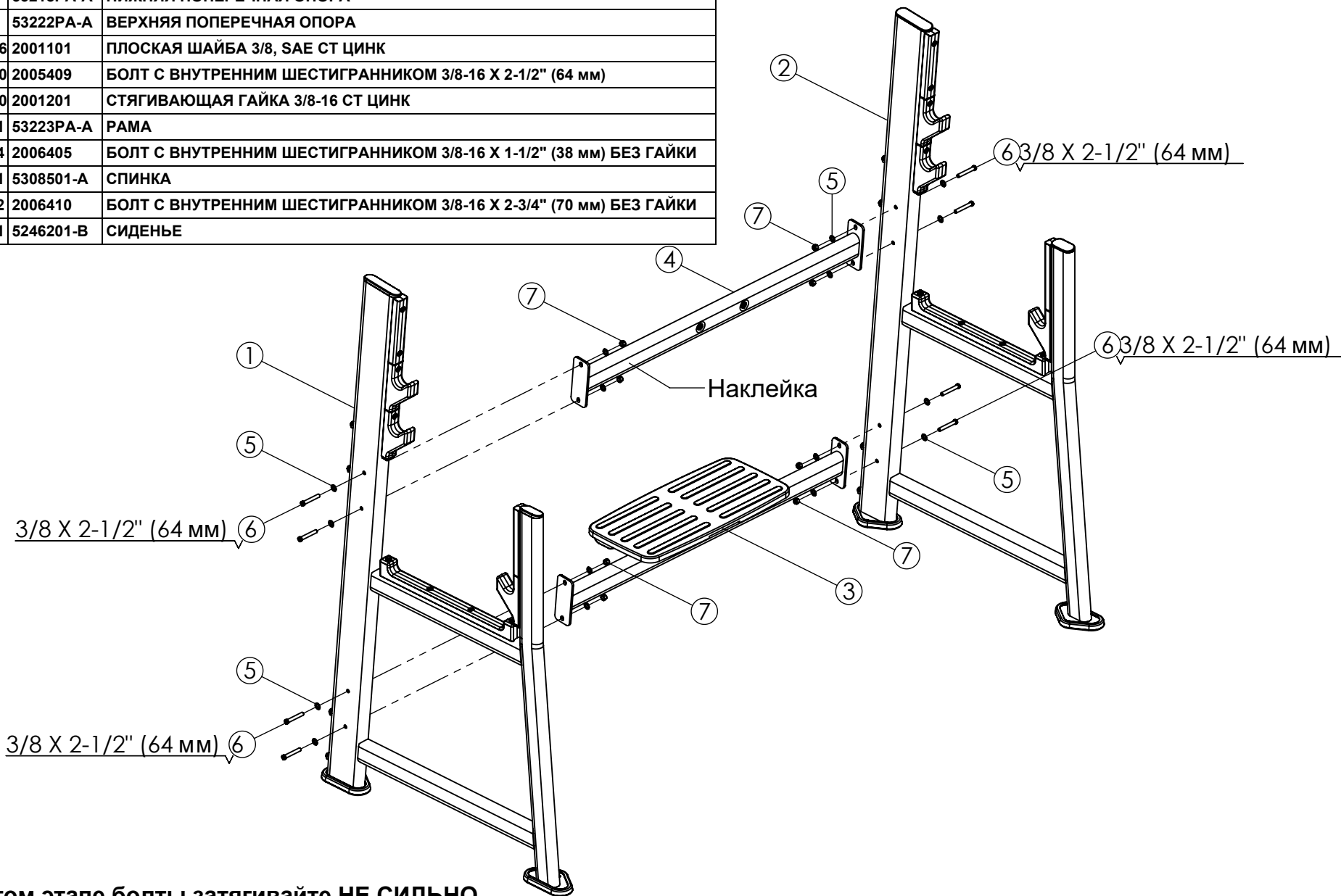

СКАМЬЯ ДЛЯ АРМЕЙСКОГО ЖИМА
Руководство по сборке

НОМЕР	КОЛ-ВО	КОД ДЕТАЛИ	ОПИСАНИЕ
1	1	53203РА-А	ПРАВАЯ СТОЙКА
2	1	53217РА-А	ЛЕВАЯ СТОЙКА
3	1	53218РА-А	НИЖНЯЯ ПОПЕРЕЧНАЯ ОПОРА
4	1	53222РА-А	ВЕРХНЯЯ ПОПЕРЕЧНАЯ ОПОРА
5	26	2001101	ПЛОСКАЯ ШАЙБА 3/8, SAE СТ ЦИНК
6	10	2005409	БОЛТ С ВНУТРЕННИМ ШЕСТИГРАННИКОМ 3/8-16 X 2-1/2" (64 мм)
7	10	2001201	СТЯГИВАЮЩАЯ ГАЙКА 3/8-16 СТ ЦИНК
8	1	53223РА-А	РАМА
9	4	2006405	БОЛТ С ВНУТРЕННИМ ШЕСТИГРАННИКОМ 3/8-16 X 1-1/2" (38 мм) БЕЗ ГАЙКИ
10	1	5308501-А	СПИНКА
11	2	2006410	БОЛТ С ВНУТРЕННИМ ШЕСТИГРАННИКОМ 3/8-16 X 2-3/4" (70 мм) БЕЗ ГАЙКИ
12	1	5246201-В	СИДЕНЬЕ



• На этом этапе болты затягивайте НЕ СИЛЬНО.

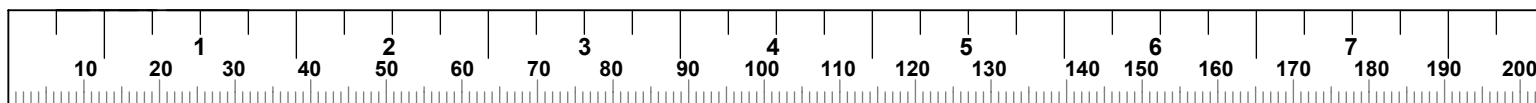

ШАГ 2

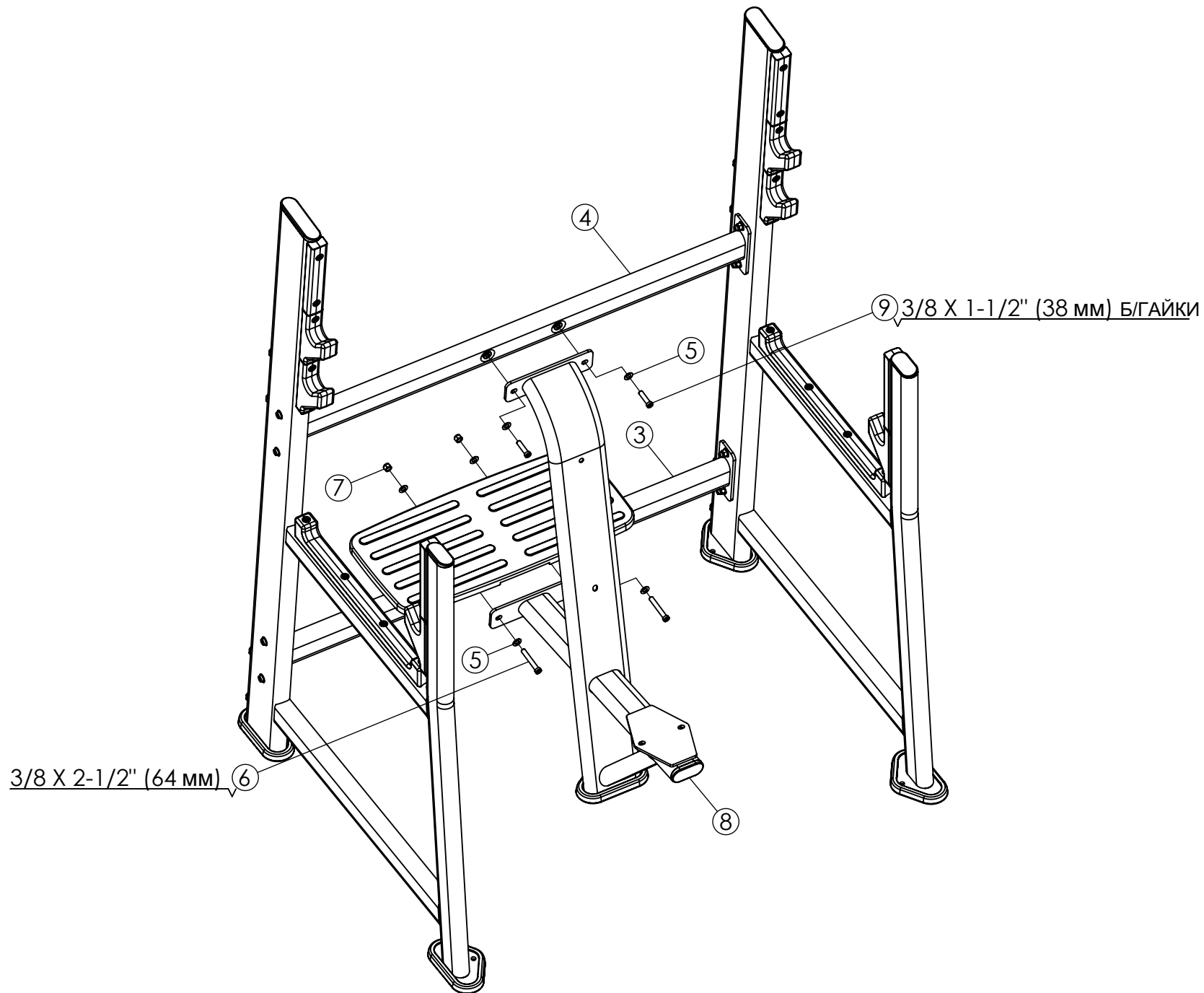

- Плотно затяните болты из ШАГОВ 1 И 2.

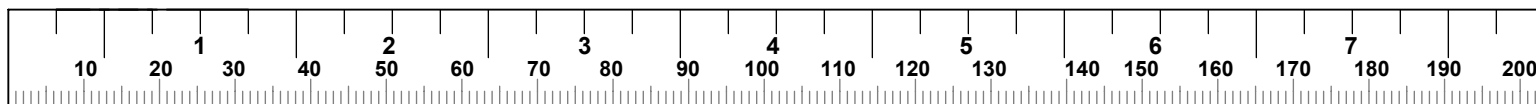

ШАГ 3

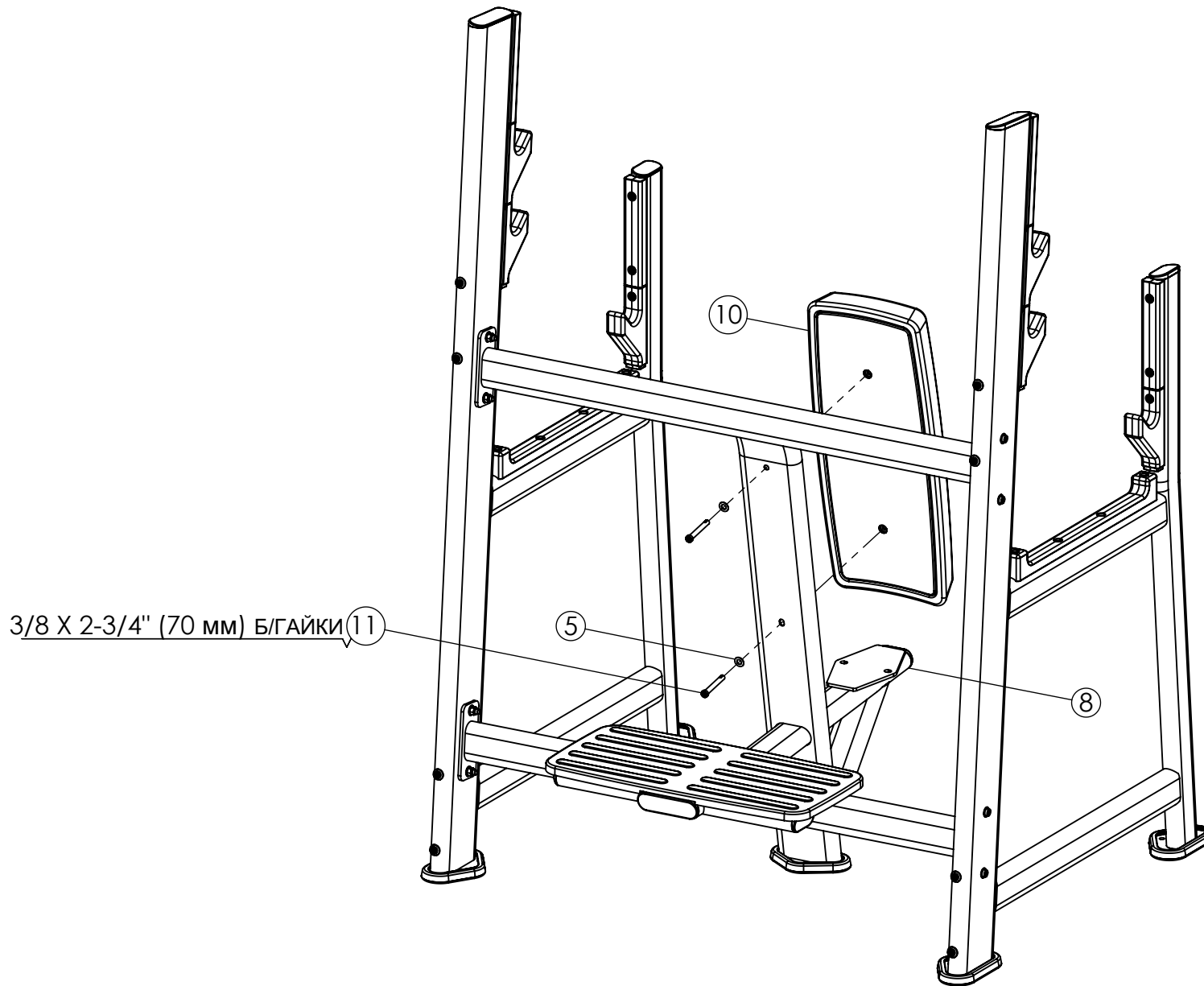

- **Плотно затяните все болты.**

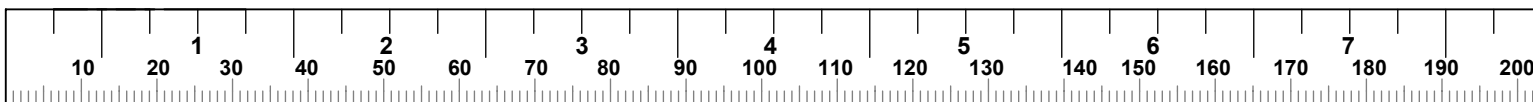

ШАГ 4

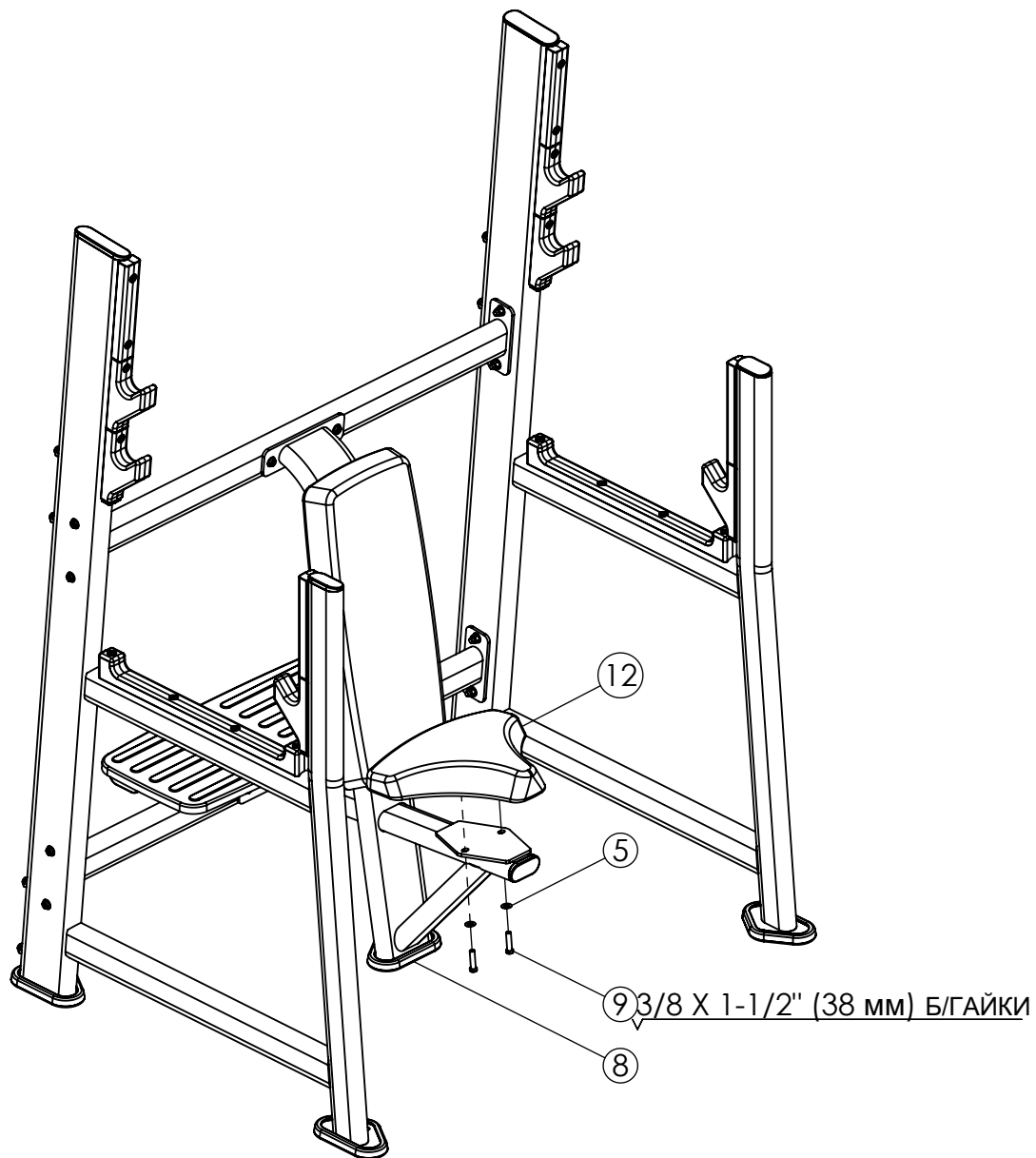

- **Плотно затяните все болты.**
- **Надежно зафиксируйте скамью на полу, используя отверстия для крепления.**
ПРИМЕЧАНИЕ: проконсультируйтесь со специалистом перед непосредственной установкой тренажера.

