

82028 Инструкция по сборке

Жим ногами под углом 45 на свободных весах

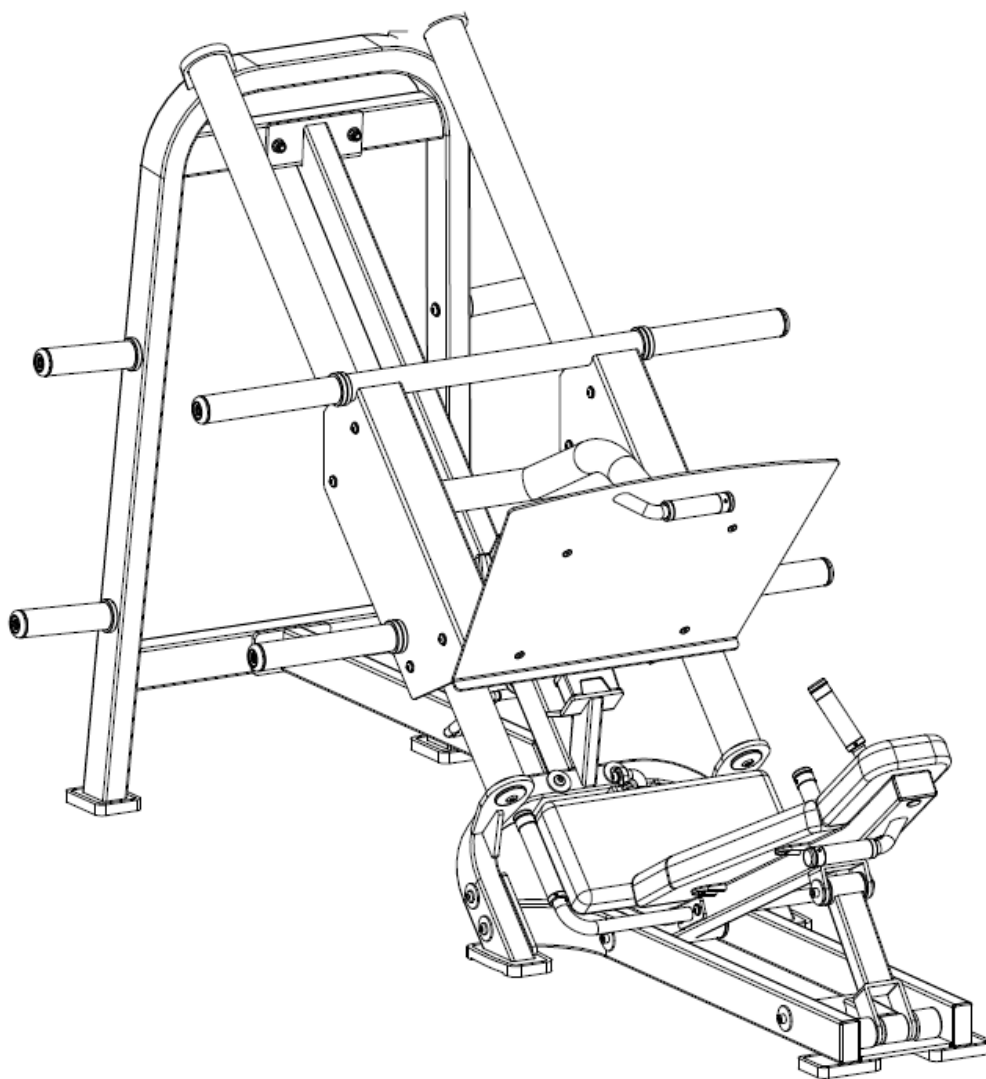

Содержание

Инструкция	03
Сборка рамы	04
Установка соединительных рам	05
Установка держателей	06
Сборка коробки скольжения	07
Установка коробки скольжения	08
Установка рамы для подушки	09
Установка подушек	10

Инструкция

Пожалуйста, внимательно прочитайте инструкцию перед установкой. Проверьте наличие всех компонентов по списку. (Если какие-либо детали отсутствуют или повреждены, немедленно обратитесь в нашу службу поддержки клиентов.) Пожалуйста, ознакомьтесь с инструкцией по сборке тренажера до начала сборки.

Этот тренажер обеспечит плавность Ваших движения во время тренировки, что наиболее эффективно для достижения результата. После сборки тренажера, проверьте, правильно ли работают все его функции. Если возникли какие-либо вопросы, обратитесь к инструкции еще раз и выясните, на каком этапе сборки была допущена ошибка. Если устранить ошибку не получается, свяжитесь с официальными представителями завода-изготовителя. Необходимо иметь при себе номер модели и руководство.

Вам понадобится:

Резиновый молоток

Уровень

Ключ-шестигранник

Не менее 2 человек

Щипцы для стопорных колец

Раздвижной ключ

Сборка рамы

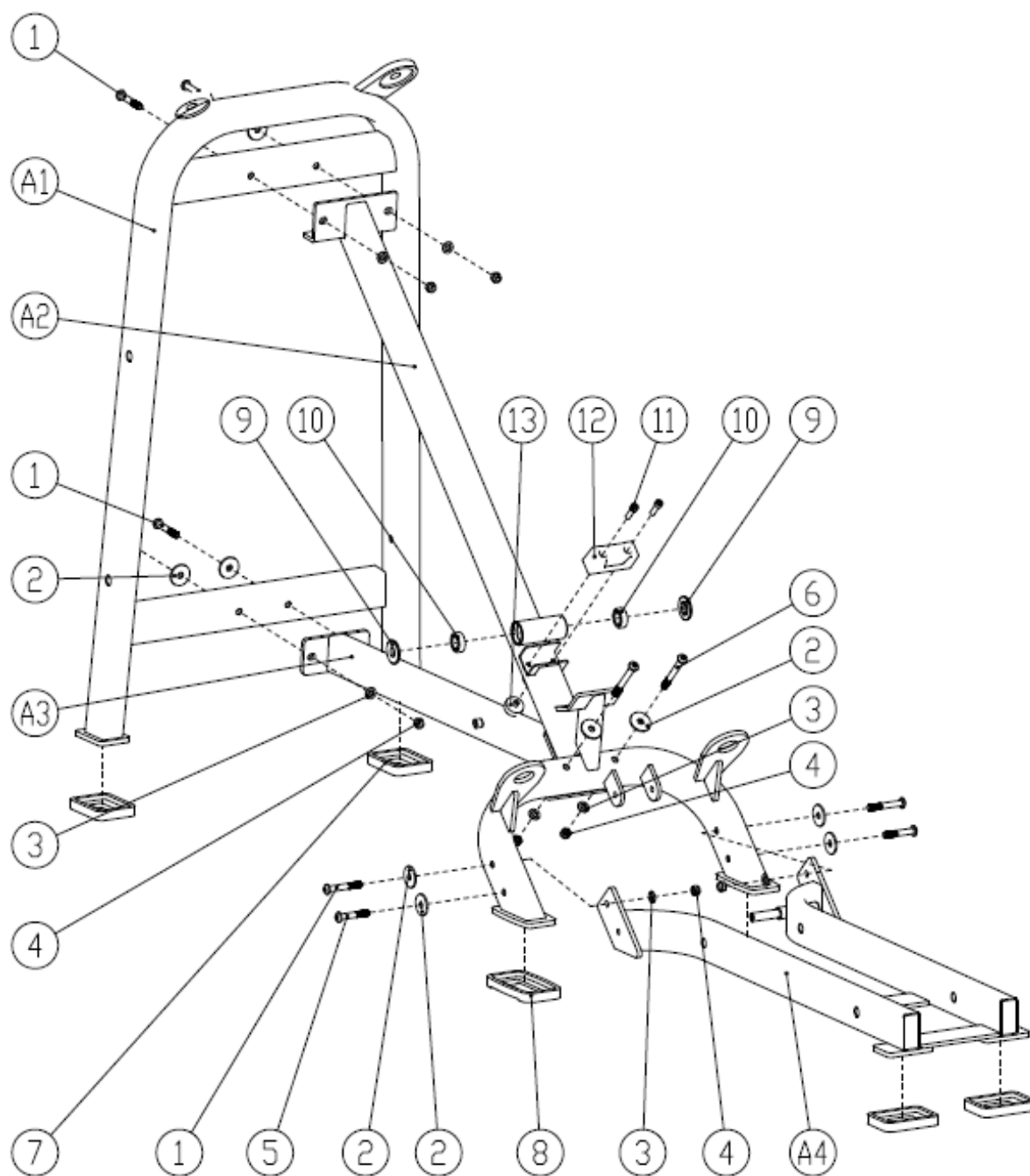

Установка соединительных рам

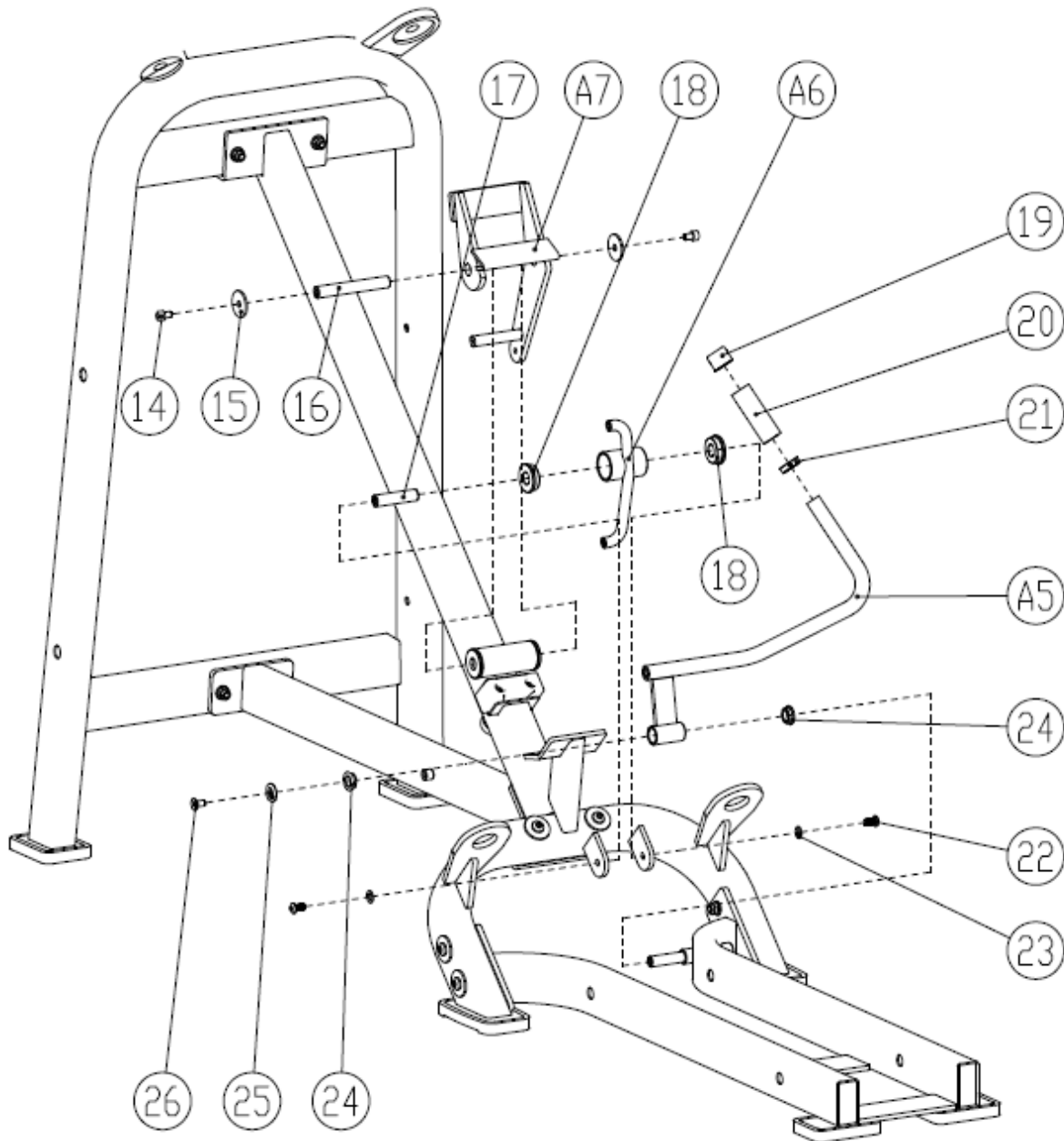

Установка держателей

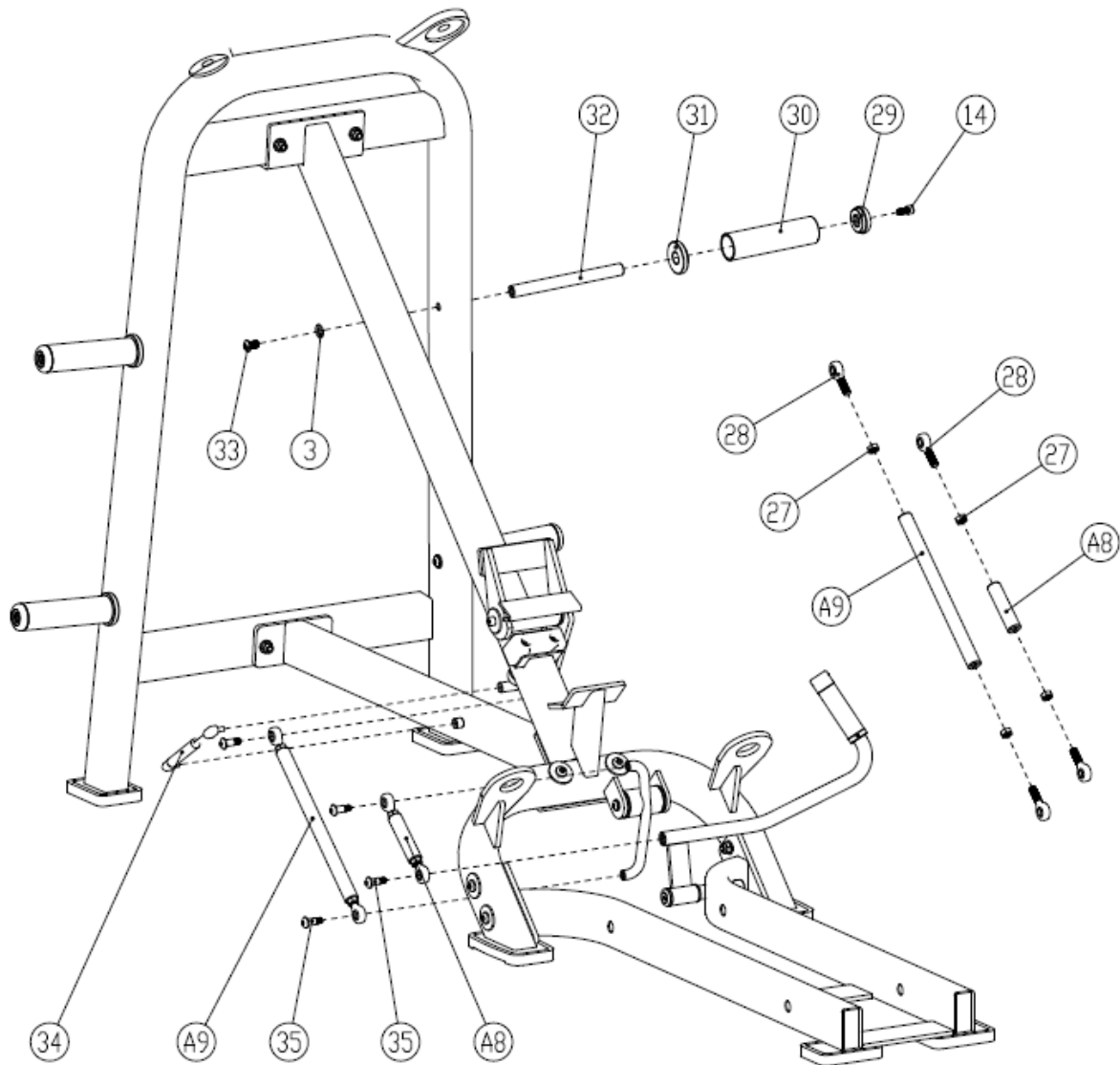

Сборка коробки скольжения

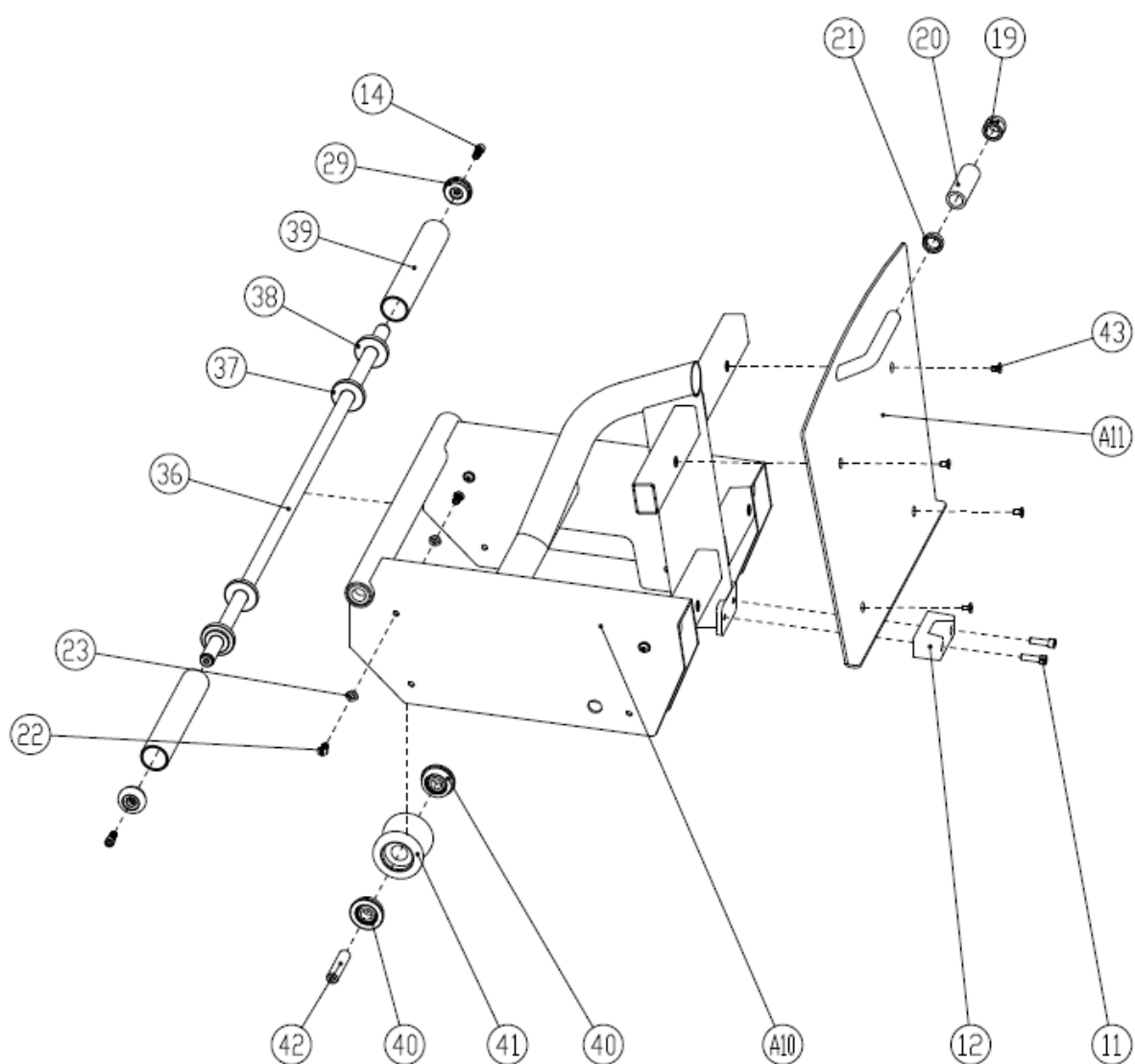

Установка коробки скольжения

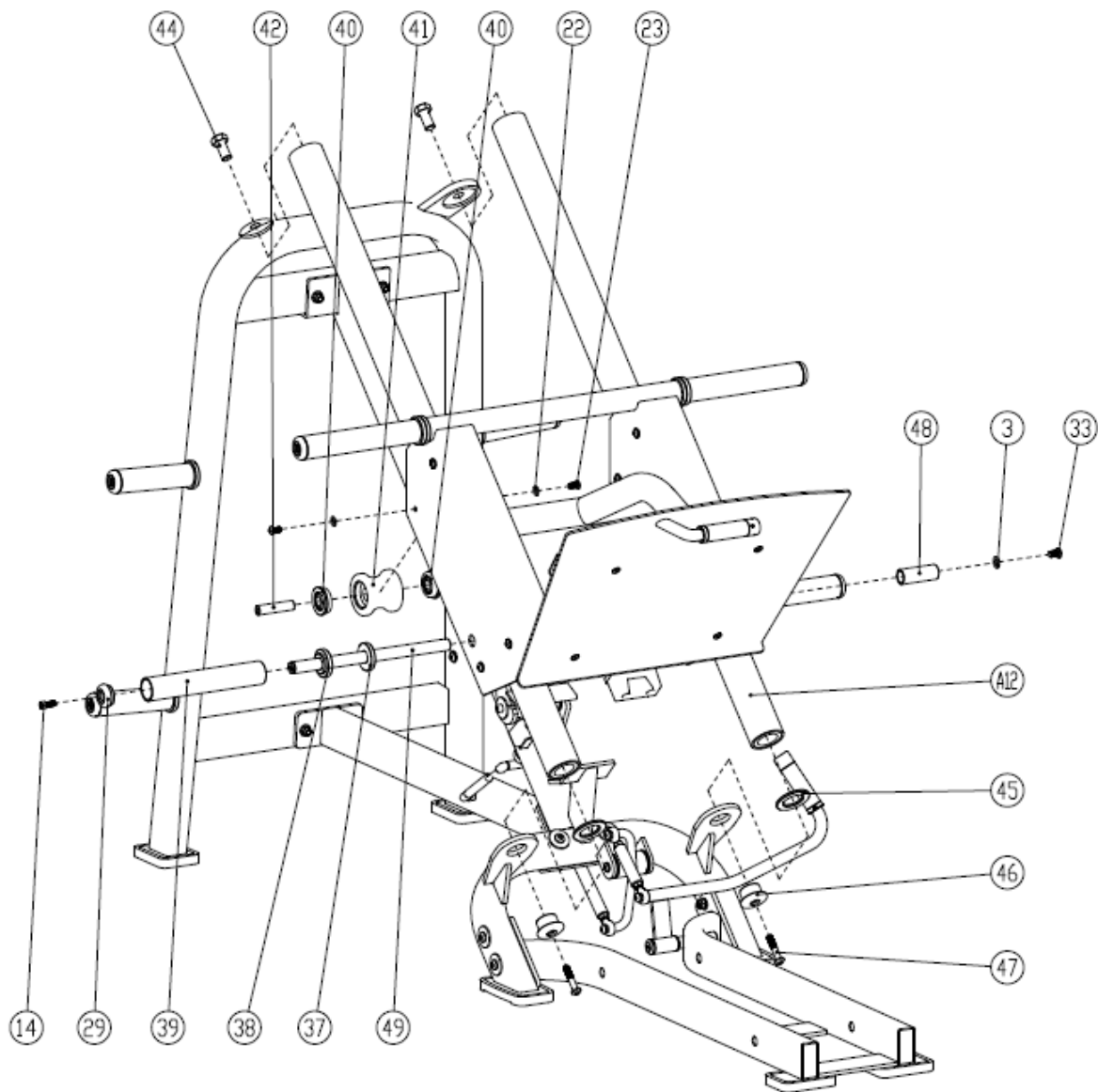

Сборка рамы для подушек

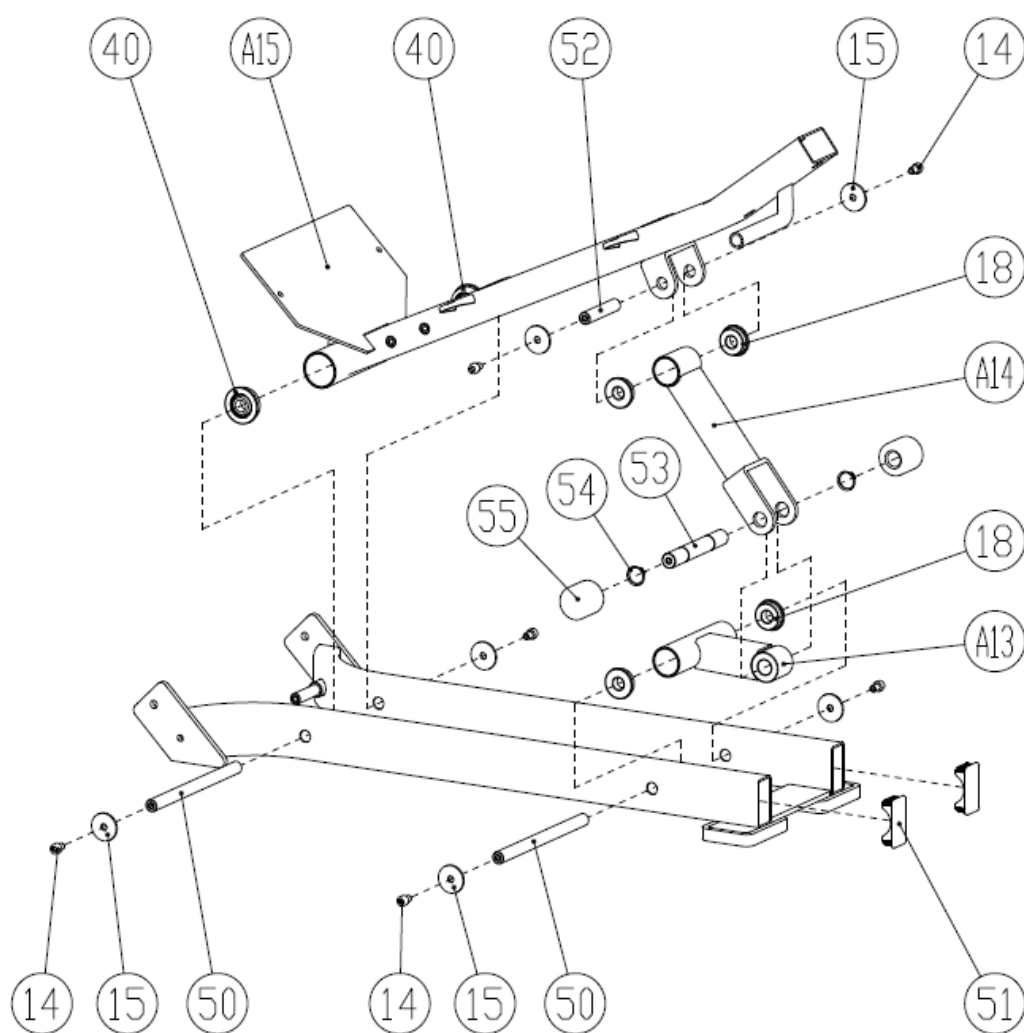

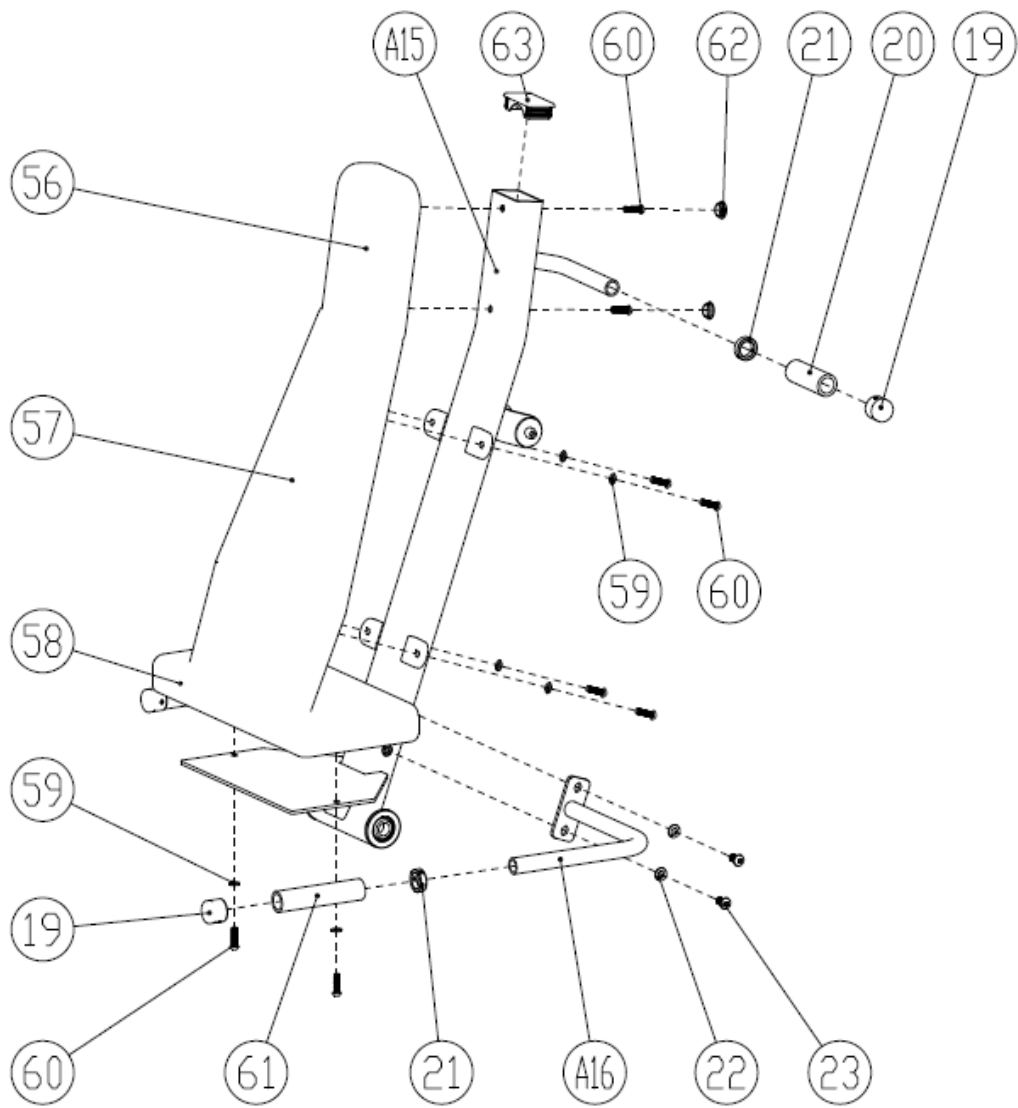

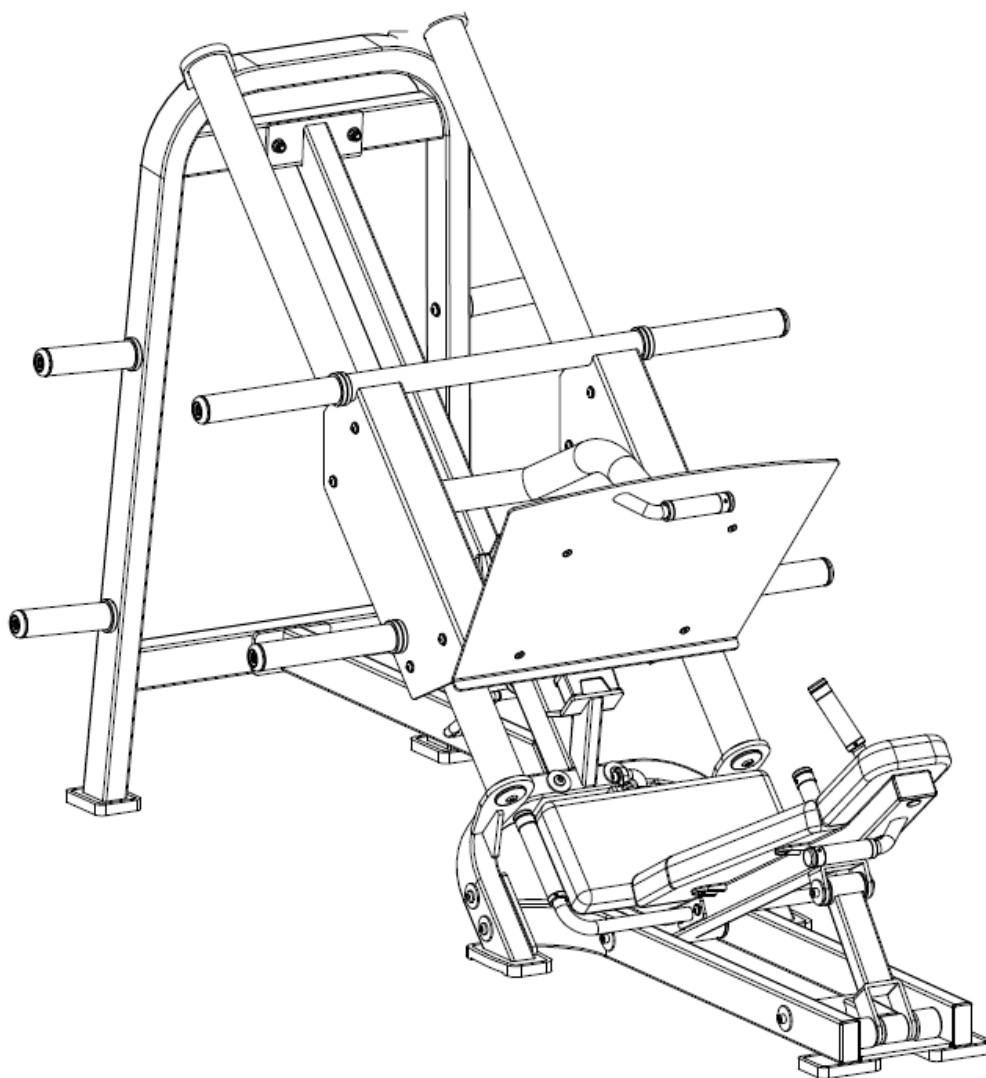

Важное примечание

Ваш тренажер собран. Вы должны убедиться, что тренажер стоит ровно и под прямым углом. С помощью строительного уровня проверьте, перпендикулярна ли направляющая планка в двух направлениях. Если нет, то вам придется ослабить крепление некоторых вертикальных рам, затем затянуть болты заново.